

SEZNAM NÁHRADNÍCH SOUČÁSTÍ

NAFTOVÉHO MOTORU

TATRA T 2-928-2E



**tatra**

M. P. KOPŘIVNICE - CZECHOSLOVAKIA

Existenci výrobního čísla motoru.

Na motoru je výrobní číslo vyraženo na klikové skříni vpředu dole na pravé straně motoru a kromě toho také na výrobním štítku umístěném na vpředu nad fousníkem klikového hřídele. Na obou těchto místech je číslo motoru spojeno s dalšími údaji, například:

## SEZNAM NÁHRADNÍCH SOUČÁSTÍ

NAFTOVÉHO MOTORU

TATRA T 2-928-2E

První číslo 2-928-2 označuje typ motoru, druhé číslo je výrobní číslo motoru, třetí vrtní válců a zdvih, čtvrté rok výroby motoru.



**tatra**

N. P. KOPŘIVNICE • CZECHOSLOVAKIA

## O B S A H

Tabulka      Strana

Umístění výrobního čísla motoru . . . . . 3

### Umístění výrobního čísla motoru

Na motoru je výrobní číslo vyraženo na klikové skříní vpředu dole na pravé straně motoru a kromě toho také na výrobním štítku motoru, který je přinýtován vpředu nad řemenicí klikového hřídele. Na obou těchto místech je číslo motoru spojeno s dalšími důležitými údaji, např:

2-928-2 - 105 120/140 - 1970

První číslo 2-928-2 označuje typ motoru, druhé číslo je výrobní číslo motoru, třetí vrtání válců a zdvih, čtvrté rok výroby motoru.

Válce	11	52 - 57
Vstříkovač ventilů, rozvodová kola	12	58 - 63
Vstříkovač a palivové čerpadlo . . . . .	13	64 - 67
Olejové čerpadlo . . . . .	14	68 - 75
Olejová nádrž, odstředivý čistič oleje . . . . .	15	76 - 79
Čistič oleje a chladič oleje . . . . .	16	80 - 85
Chladič vzduchu . . . . .	17	86 - 89
Hnací hřídel vzduchadla, kapalinová spojka . . . . .	18	90 - 93
Kryty a vedení chladičného vzduchu . . . . .	19	94 - 97
Sacci a výfukové potrubí, čistič vzduchu . . . . .	20	98 - 103
Přívodní a tlakové potrubí, čistič paliva . . . . .	21	104 - 105
Odpadní potrubí od vstříkovačů . . . . .	22	106 - 107
Spouštěč . . . . .	23	108 - 109
Alternátor . . . . .	24	110 - 113
Kompresor . . . . .		

## O B S A H

	Tabulka	Strana
Umístění výrobního čísla motoru		3
Pohled na motor T 2-928-2 . . . . .	1	7
Seznam ozubených kol motoru . . . . .	2	8 - 9
Seznam valivých ložisek motoru . . . . .	3	10 - 11
Kliková skříň . . . . .	4	12 - 13
Přední a spodní víko klikové skříně . .	5	14 - 21
Uzavírací víko . . . . .	6	22 - 25
Skříň rozvodu I. a II. část s příslušenstvím	7	26 - 33
Klikový hřídel a hnací řemenice . . . .	8	34 - 39
Válce, ojnice a písty . . . . .	9	40 - 45
Hlava válce, vedení ventilů, kryt hlavy válce	10	46 - 51
Vačkový hřídel, vahadla ventilů, rozvodová kola	11	52 - 57
Vstřikovací a palivové čerpadlo . . . .	12	58 - 63
Olejové čerpadlo . . . . .	13	64 - 67
Olejová nádrž, odstředivý čistič oleje .	14	68 - 75
Čistič oleje a chladič oleje . . . . .	15	76 - 79
Chladicí dmyhadlo . . . . .	16	80 - 85
Hnací hřídel dmyhadla, kapalinová spojka . . . . .	17	86 - 89
Kryty a vedení chladícího vzduchu . . .	18	90 - 93
Ssací a výfukové potrubí, čistič vzduchu	19	94 - 97
Přívodní a tlakové potrubí, čistič paliva	20	98 - 103
Odpadní potrubí od vstřikovačů . . . . .	21	104 - 105
Spouštěč . . . . .	22	106 - 107
Alternátor . . . . .	23	108 - 109
Kompresor . . . . .	24	110 - 113

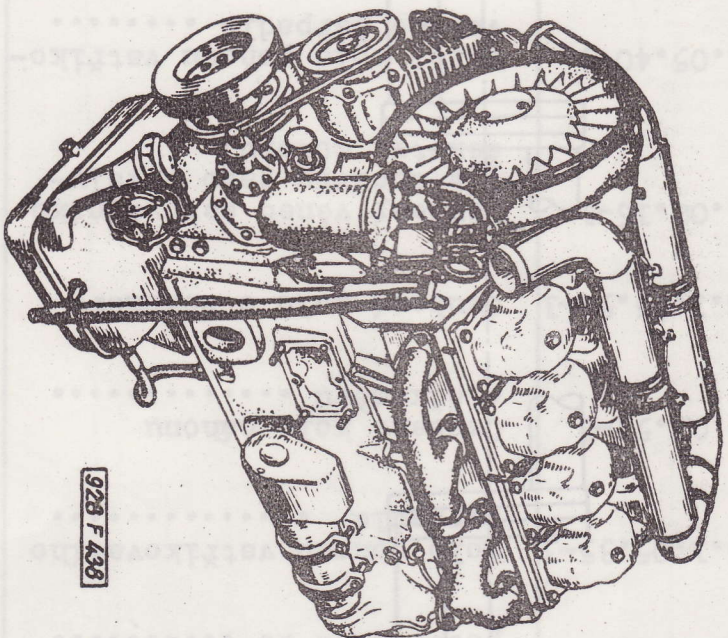

MOTOP PATRA 2-928-2  
(celkový pohled)

2-928.1.10.20-1 Úplný motor bez spojky a setrvačnicku

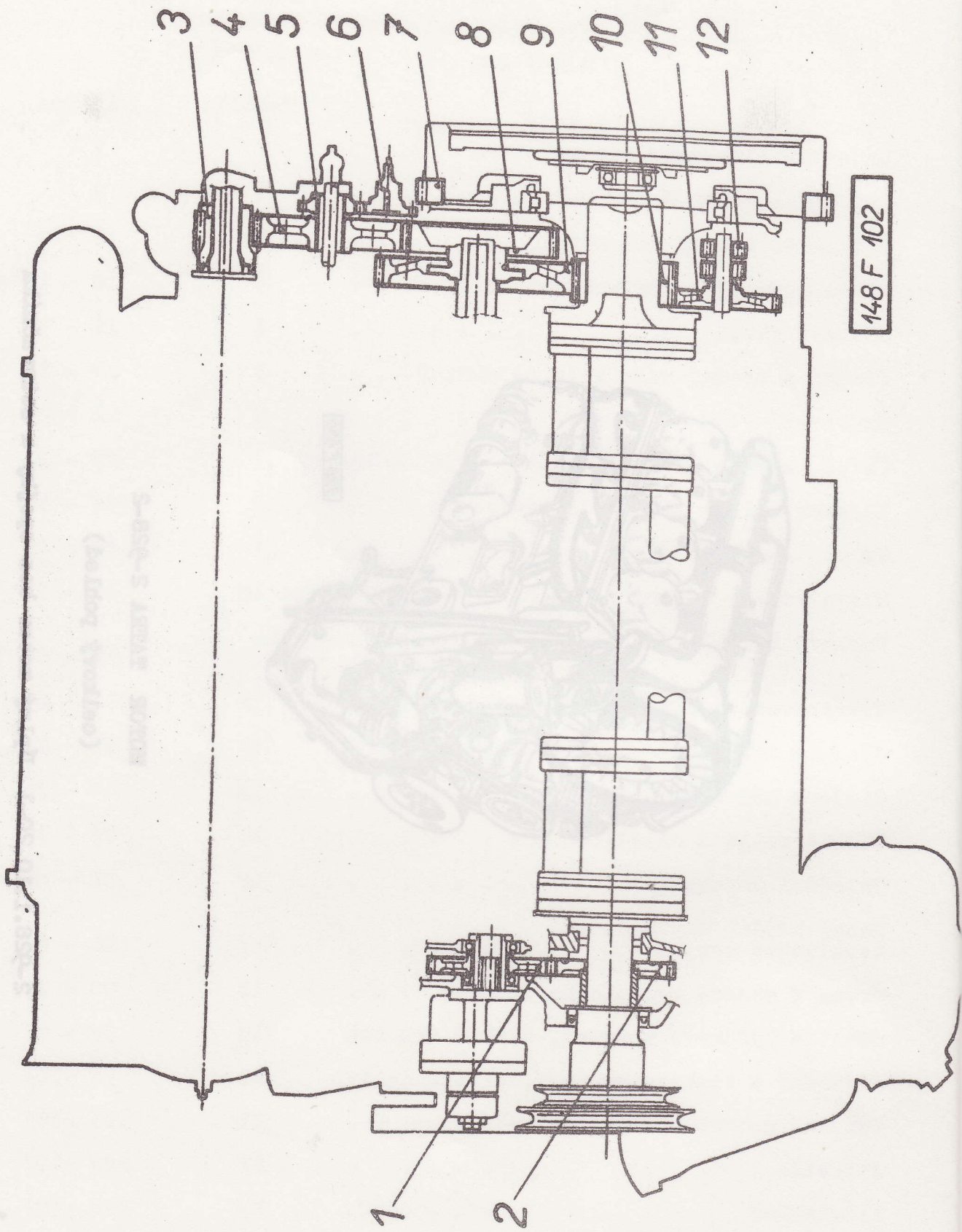

TAB. 2

Typ : 2-928-2		Skupina : Seznam ozubených kol motoru		Tabulka č. 2
Pos.	Číslo součásti TATRA	Pojmenování	kusů	Obchodní číslo MOTOTECHNY
1	928.1.01.25-3	Hnané kolo servočerpadla	1	335-021810
2	2-928.1.02.40-3	Hnací kolo servočerpadla	1	336-020800
3	928.9.05.66-1	Úplné hnané kolo pohonu dmychadla kapalinové spojky počet zubů 10 .....	1	335-050931
4	2-928.1.05.35-3	Kolo pohonu vstřikovacího čerpadla .....	1	336-110300
5	928.1.05.53-2	Ozubené kolo náhonu otáčkoměru .....	1	335-111301
6	2-928.1.05.54-1	Ozubené kolo otáčkoměru	1	336-020660
7	928.1.02.16-1	Ozubený věnec setrvačníku (je dodáván jako příslu- šenství motoru)	1	335-011350
8	928.1.05.40-3	Hnací kolo pohonu vstřiko- vacího čerpadla .....	1	335-021901
9	928.1.05.38-6	Rozvodové kolo vačkového hřídele .....	1	335-021360
10	928.9.02.05-7	Úplný zadní čep klikového hřídele .....	1	335-010082
11	928.1.07.12-5	Ozubené kolo náhonu olejového čerpadla ...	1	335-041080
12	928.1.07.17-5	Hnací čerpací kolo ...	2	336-040071
-	928.9.07.16-5	Hnané čerpací kolo ...	2	336-040072

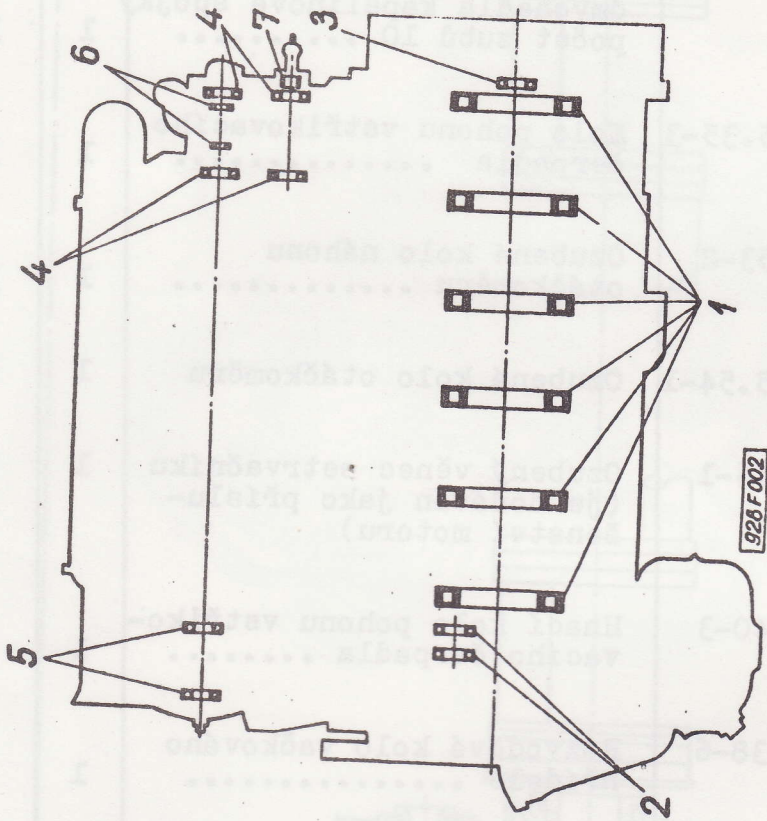

TAB. 3



TYP 2-928-2		SEZNAM VALIVÝCH LOŽISEK MOTORU			TABULKA č.3
Poz.	Číslo součásti TATRA	Obchodní číslo MOTOTECHNY	Druh a rozměr	Umístění	Kusů
1	IG L60 IBC4SO	964-160824	Válečkové jednořadé Ø 160x240x25	Uložení klikového hřídele motoru	6
2	6007 ČSN 02 4633	960-600700	Kuličkové jednořadé Ø 35x62x14	Uložení hřídele náhonu servočerpádra	2
3	6206 ČSN 02 4636	960-620600	Kuličkové jednořadé Ø 30x62x16	Uložení hnacího hřídele převodovky setrvačniku	1
4	6305/C3	960-630500	Kuličkové jednořadé Ø 25x62x17	Uložení hřídele náhonu vstříkovacího čerpádra a kapalinové spojky dmychadla	4
5	ČSN 02 4637				
6	4 x 6 ČSN 02 3686	968-504000	Váleček Ø 4x6	Uložení hřídele náhonu vstříkovacího čerpádra	44
7	3x20-0 ČSN 02 3693	968-630200	Jehla ložiska	Uložení hnaného kola pohonu otáčkoměru	30

Poznámka: V tabulce jsou rozměry ložisek v milimetrech a v tomto pořadí:

Ø otvoru x Ø vnější x šířka ložiska. Pokud nejsou na skladě ložiska uvedených katalogových označení, dodávají se vhodné náhradní typy. V seznamu nejsou uvedena valivá ložiska spoludodávaných přístrojů a zařízení cizí výroby (vstříkovací čerpadlo, dynamo, spouštěč apod.)

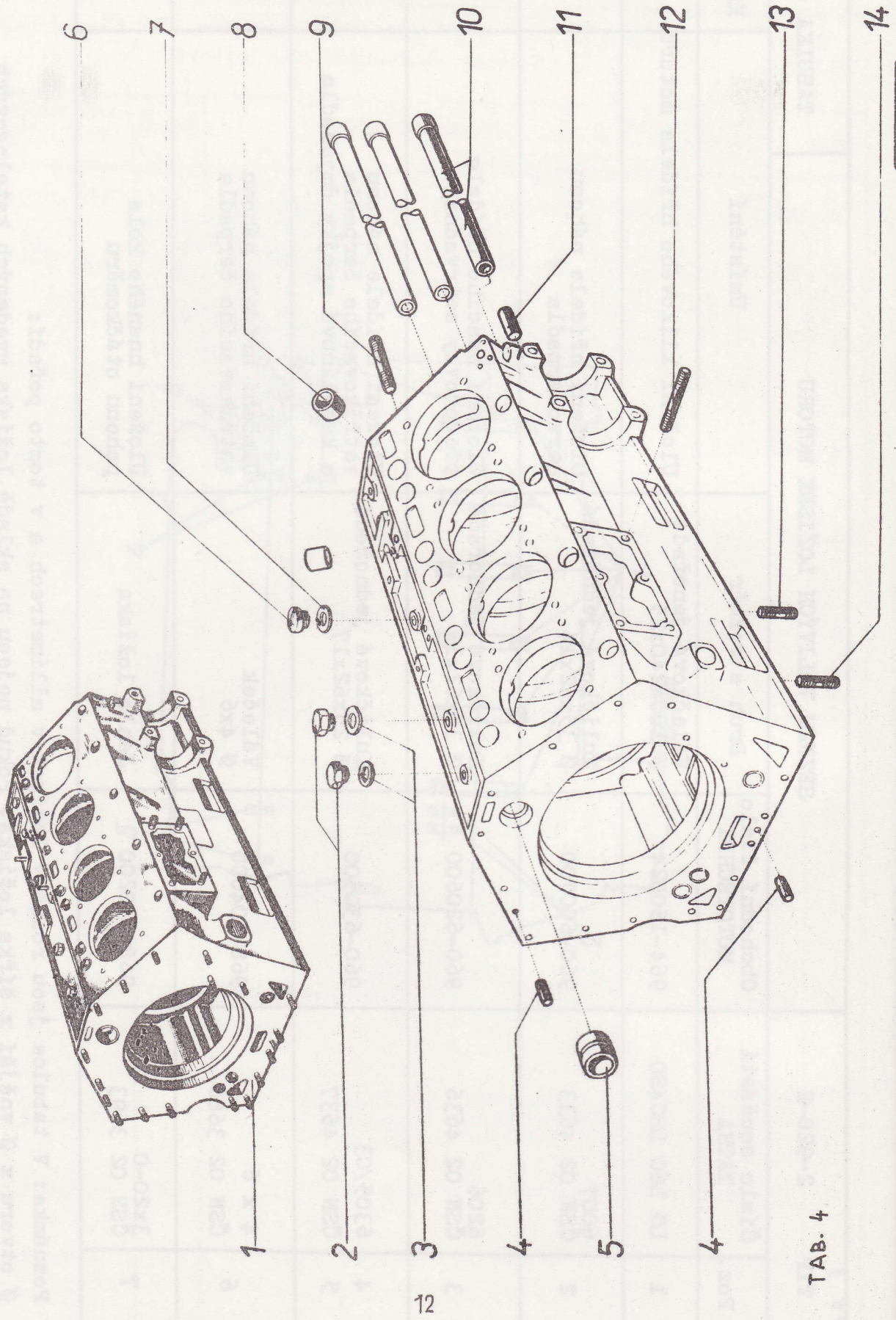

ТАБ. 4

Typ : 2-928-2		Skupina : Kliková skříň		Tabulka č. 4	
Pos.	Číslo součásti TATRA	Pojmenování	kusů	Obchodní číslo MOTOTECHNY	
1	2-928.9.01.01-3	Úplná kliková skříň ...	1	336-000020	
2	-	Šroub se šestihrannou hlavou pro mazací kanály M 8x10 ČSN 02 1103.10 ..	4	971-108010	
3	-	Těsnicí kroužek 8x14 ČSN 02 9310.3 .....	4	933-830814	
4	-	Válcový kolík 3x20 ČSN 02 2150.2 ..	2	984-108020	
5	2-928.9.01.70-1	Úplné pouzdro vačkového hřídele .....	4	336-008010	
6	924.1.01.03-1	Zátka k olejovému kanálu	1	335-005670	
7	-	Těsnicí kroužek 30x36 ČSN 02 9310.3 ..	1	933-833036	
8	928.1.01.89-3	Vložka vedení zvedáku ..	16	336-020470	
9	-	Závrtný šroub pro vačkový hřídel 8x20 ČSN 02 1176.20..	2	978-208020	
10	2-928.1.01.44-1	Olejové vedení .....	3	336-040530	
11	928.1.05.51-1	Středící kolík ke skříni rozvodu .....	2	335-008310	
12	-	Závrtný šroub pro držák motoru M 14x40 ČSN 02 1178.50.	8	978-614040	
13	-	Závrtný šroub pro spodní víko M 8x35 ČSN 02 1176.20	4	978-208035	
14	-	Závrtný šroub pro spodní víko M 8x25 ČSN 02 1176.20	18	978-208025	

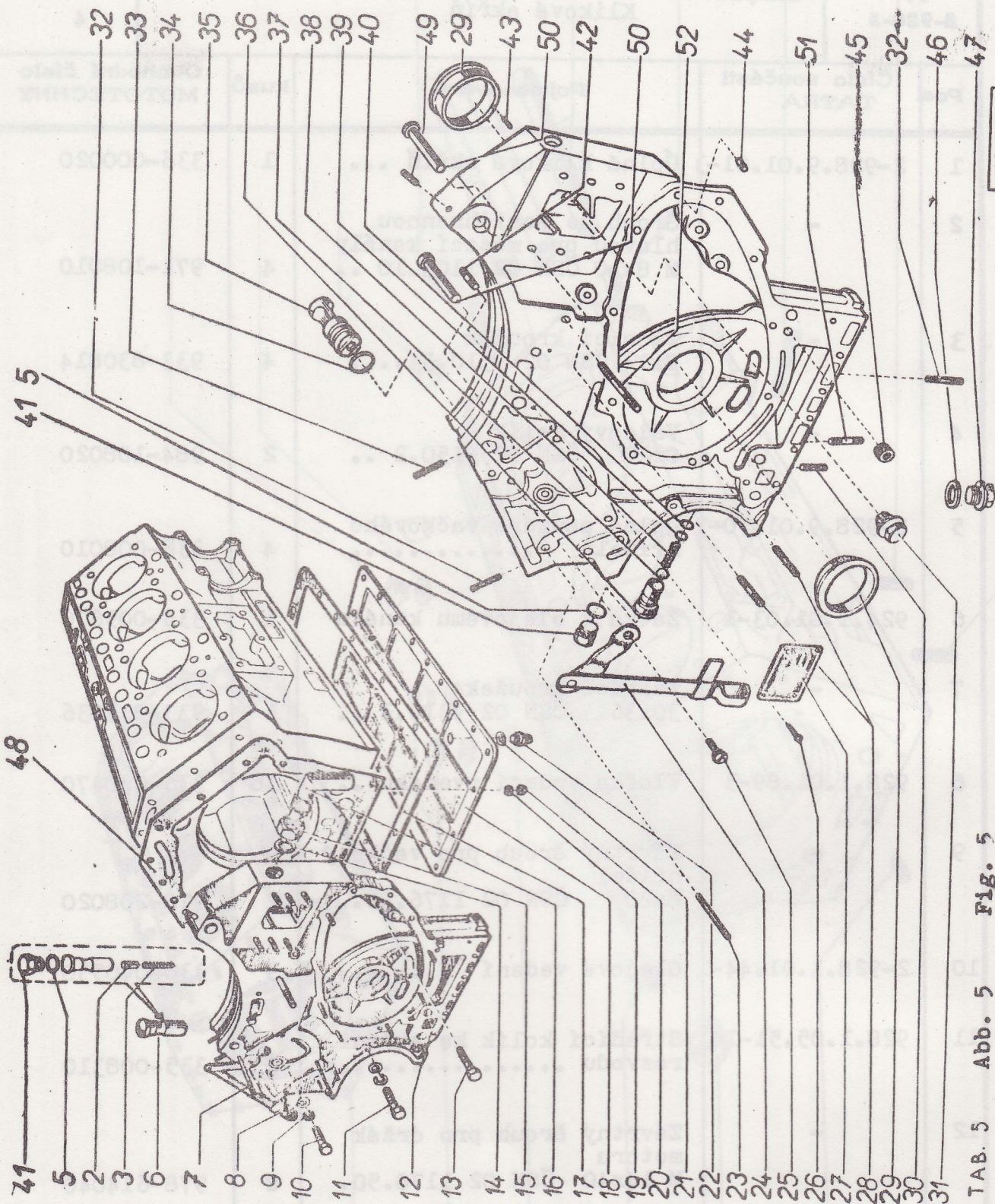

TAB. 5 Abb. 5 FIG. 5

448 F.030

Typ : 2-928-2		Skupina : Přední a spodní víko klikové skříně		Tabulka č. 5	
Pos.	Číslo součásti TATRA	Pojmenování	kusů	Obchodní číslo MOTOTECHNY	
2	2-928.1.07.18-1	Flunžr redukčního ventilu	1	336-044271	
3	928.1.07.64-1	Pružina .....	1	335-048111	
4	-	Pojistný kroužek 16 ČSN 02 2925 .....	1	992-925016	
5	-	Těsnicí kroužek 26x32 ČSN 02 9310.3 ....	2	933-832632	
6	2-928.9.07.20-3	Úplný redukční ventil ...	1	336-044211	
7	-	Závrtný šroub pro brzdový kompresor M 10x55 ČSN 02 1178.20	2	978-610055	
8	-	Podložka 8,4 ČSN 02 1701.10.....	15	991-701008	
9	-	Pružná podložka 8,2 ČSN 02 1740.00 .....	15	991-740008	
10	-	Šroub se šestihrannou hlavou M 8x65 ČSN 02 1101.50 ...	2	970-008065	
11	-	Šroub se šestihrannou hlavou M 8x80 ČSN 02 1101.50 ..	10	970-008080	
12	2-928.9.01.10-5	Úplně přední víko .....	1	336-002042	
		(smontované součásti pos. 2-16 a 23-52			
13	-	Šroub se šestihrannou hlavou M 8x25 ČSN 02 1101.50 ..	3	970-008025	
14	-	Těsnicí "O" kroužek chladiče 40x2 ČSN 02 9281.2 ....	2	993-204022	

Typ : 2-928-2		Skupina : Přední a spodní víko klikové skříně		Tabulka č. 5
Pos	Číslo součásti TATRA	Pojmenování	kusů	Obchodní číslo MOTOTECHNY
15	-	Šestihranná matice M 27x1,5 ČSN 02 1403.14	1	991-403127
16	2-928.9.14.01-1	Úplná trubka odvodušnění	1	336-004170
17	928.1.01.32-4	Těsnění spodního víka ..	2	336-090913
18	2-928.1.01.31-2	Spodní víko motoru .....	1	336-002070
19	-	Pružná podložka 8,2 ČSN 02 1740.00 .....	22	991-740008
20	-	Šestihranná matice M 8 ČSN 02 1401.20 .....	22	991-401008
21	-	Těsnící kroužek 22x27 ČSN 02 9310.8 .....	1	933-88227
22	-	Rovná spojka 13 ČSN 13 7881.02 .....	1	993-808022
23	-	Závrtný šroub pro brzdový kompresor M 8x55 ČSN 02 1178.70 ..	2	336-044230
24	2-928.9.07.73-2	Úplné táhlo trojcestného kohoutu .....	1	336-042730
25	-	Šroub se zápusťnou hlavou M 6x12 ČSN 02 1151.20	1	975-906012
26	-	Rýhovaný hřeb 2,6x6 ČSN 02 2190.03 ..	4	981-501006
27	930.1.01.18-1	Štítek výrobních dat motoru .....	1	340-006480

Typ : 2-928-2		Skupina : Přední a spodní víko klikové skříně		Tabulka č. 5
Pos.	Číslo součásti TATRA	Pojmenování	kusů	Obchodní číslo MOTOTECHNY
28	-	Závrtný šroub pro uzavírací víko a konzoly M 8x20 ČSN 02 1178.20 ...	15	978-608020
29	928.1.01.55-2	Axiální ložisko.....	2	335-010181
30	-	Závrtný šroub pro olejovou nádrž M 10x30 ČSN 02 1178.20	8	978-610030
31	-	Vypouštěcí šroub M 30x1,5 ČSN 02 1913.11	1	991-913230
32	-	Závrtný šroub k spodní trubce oleje M 8x25 ČSN 02 1178.20	2	978-608025
33	-	Závrtný šroub pro chladič oleje M 8x22 ČSN 02 1178.20 ..	2	978-608022
34	2-928.1.07.60-1	Těsnicí "O" kroužek ....	1	336-091950
35	2-928.1.07.51-2	Trojcestný kohout .....	1	336-004080
-	2-928.9.07.22-1	Úplný pojistný ventil ..	1	336-044230
36	2-928.1.07.22-1	Těleso ventilu .....	1	336-044251
37	-	Kulička II 9/16 ČSN 02 3680 ....	1	968-420630
38	928.1.07.64-3	Pružina .....	1	336-048111
39	2-928.1.07.19-1	Podložka .....	1	336-049590
40	-	Pojistný kroužek 16 ČSN 02 2931 .....	1	992-931016

Typ : 2-928-2		Skupina : Přední a spodní víko klikové skříně		Tabulka č. 5
Pos.	Číslo součásti TATRA	Pojmenování	kusů	Obchodní číslo MOTOTECHNY
41	-	Uzavírací šroub M 26x1,5 ČSN 31 3802.12	2	993-802026
42	-	Závrtný šroub pro slepou přírubu odvodušnění M 8x16 ČSN 02 1178.20	2	978-608016
43	-	Válcový kolík 5x12 ČSN 02 2150.2	2	984-105012
44	-	Válcový kolík k uzavíracímu víku 8x16 ČSN 02 2150.2	2	984-108016
45	928.1.01.88-1	Vložka šroubu k čističi oleje a dynama .....	5	335-008870
46	-	Těsnící kroužek 22x27 ČSN 02 9310.20	1	933-822227
47	928.1.01.83-1	Uzavírací šroub .....	1	335-009090
48	2-928.1.01.08-3	Těsnění předního víka	1	336-090910
49	-	Závrtný šroub pro čistič paliva M 6x25 ČSN 02 1178.20	1	978-606025
50	2-928.1.01.18-2	Čep ventilátoru .....	2	336-006080
51	70-021178-006	Závrtný šroub .....	2	
52	-	Závrtný šroub pro ventilátor M 14x35 ČSN 02 1178.70	1	978-714035





Abb. 6  
FIG. 6

148 F. 001

TAB. 6

Typ : 2-928-2	Skupina : Uzavírací víko	Tabulka č. 6
------------------	-----------------------------	-----------------

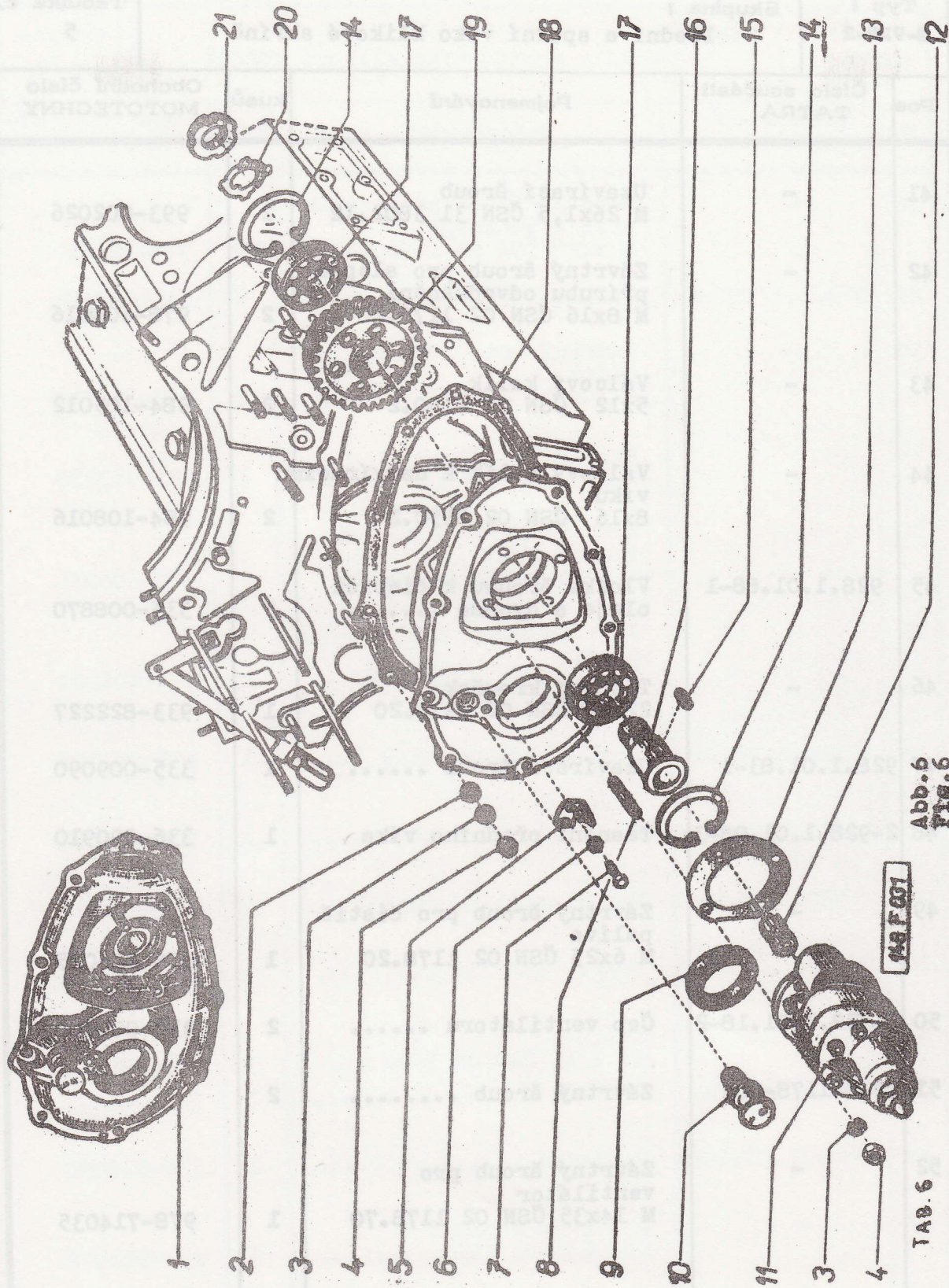
Pos.	Číslo součásti DAPRA	Pojmenování	kusů	Obchodní číslo MOTOTECHNY
1	928.1.01.92-8	Úplné uzavírací víko ...	1	336-002040
2	-	Podložka 8,4 ČSN 02 1701.10 .....	9	991-701008
3	-	Pružná podložka 8,2 ČSN 02 1740.00 .....	13	991-740008
4	-	Šestihranná matice M 8 ČSN 02 1401.20 .....	13	991-401008
5	928.1.01.13-2	Ukazatel seřízení motoru	1	335-007480
6	-	Pružná podložka 6,1 ČSN 02 1740.00 ...	2	991-740006
7	-	Šroub se šestihrannou hla- vou M6x12 ČSN 02 1103.10	2	971-106012
8	-	Závrtný šroub M 8x25 ČSN 02 1178.20	4	978-608025
9	-	Hřídelové těsnění GUFERO 70x90x13 ÚN 02 9402.0	1	951-070113
10	928.1.01.14-2	Závěsný šroub .....	1	335-001281
11	ZBC 10R-T2	Zubové čerpadlo servořízení (se spojkou pos.12)	1	335-500611
12	NŠ-13-003	Zubová spojka .....	1	335-500650
13	928.1.01.29-2	Těsnění pro servočerpadlo	1	335-090913
14	-	Pojistný kroužek SEEGER 62 ČSN 02 2931 .....	2	992-931062

Typ : 2-928-2		Skupina : Uzavírací víko		Tabulka č. 6
Pos.	Číslo součásti TATRA	Pojmenování	kusů	Obchodní číslo MOTOTECHNY
15	-	Pero 5h9x5x16 ČSN 02 2562 ...	1	985-605016
16	928.1.01.30-1	Hřídel náhonu servořízení	1	335-021820
17	-	Kuličkové ložisko 6007 ČSN 02 4633 .....	2	960-600700
18	928.1.01.09-3	Těsnění uzavíracího víka	1	335-090902
19	928.1.01.25-3	Hnané kolo servočerpada	1	335-021810
20	70-023645-009	Pojistný plech .....	1	993-645032
21	70-021447-012	Matice se zářezy .....	1	991-447032

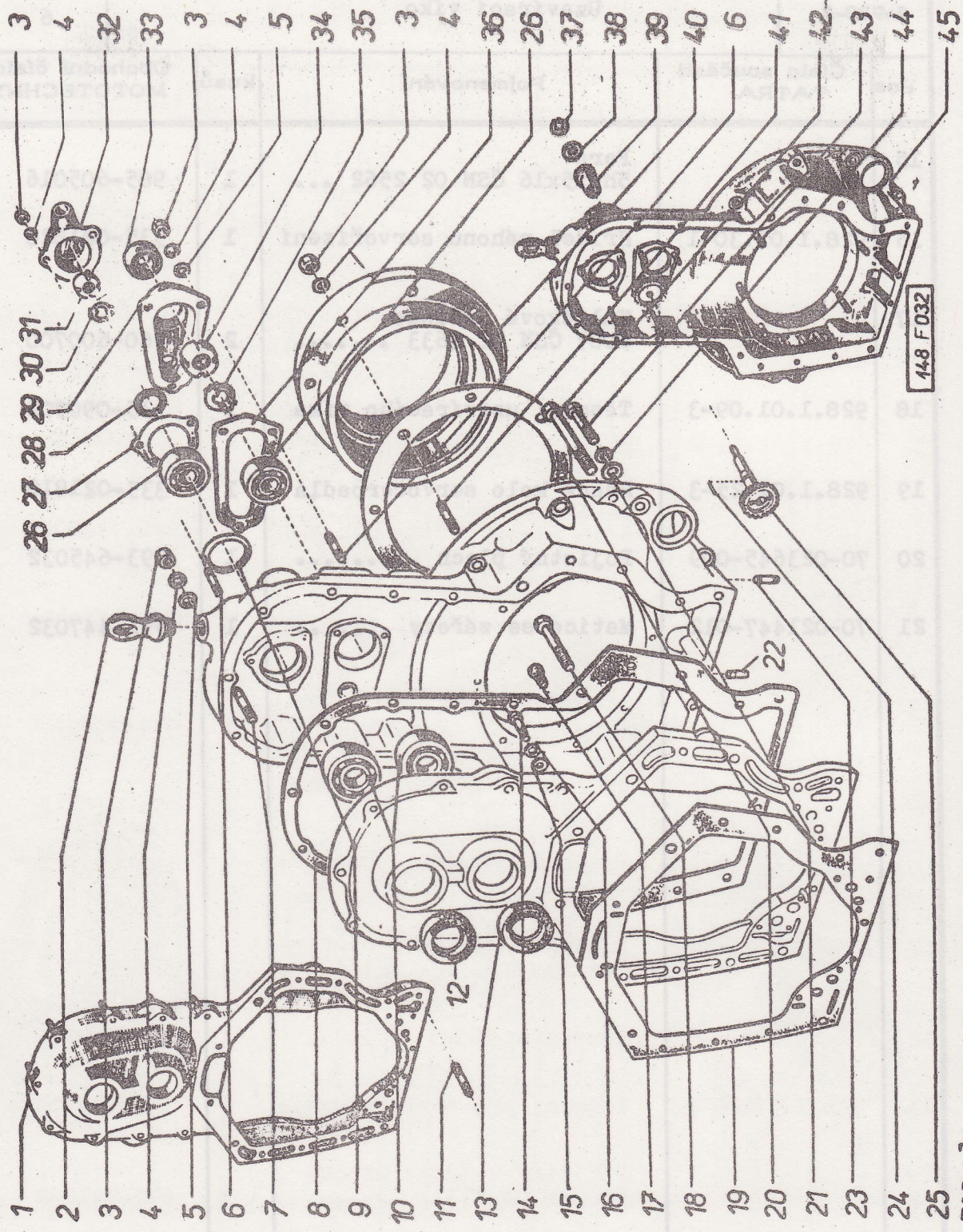

TAB. 7 Abb. 7 FIG. 7

Typ :		Skupina :		Tabulka č.
2-928-2		Skříň rozvodu I. a II. část s příslušenstvím		7
Pos.	Číslo součásti TATRA	Pojmenování	kusů	Obchodní číslo MOTOTECHNY
1	2-928.9.05.11-2	Úplná skříň rozvodu I. část (se závrtnými šrouby pos. 2, 3 a součástmi pos. 4, 5, 6)	1	336-002050
2	103.01.09	Závěsné oko motoru .....	1	332-001280
3	-	Maticе šestihřanná M 8 ČSN 02 1401.20 ....	23	991-401008
4	-	Pružná podložka 8,2 ČSN 02 1740.00 ....	23	991-740008
5	-	Podložka 8,4 ČSN 02 1701.10 ....	12	991-701008
6	-	Závrtný šroub pro víčko otáčkoměru a víčko kapa- linové spojky M 8x25 ČSN 02 1176.20.	6	978-208025
7	-	Závrtný šroub M 8x45 ČSN 02 1176.20..	9	978-208045
8	928.1.05.14-3	Těsnění mezi I.aII.části rozvodové skříně .....	1	335-090916
		(Goetzelin síla = 0,5mm)		
9	70-004050-023	Podložka .....	2	335-023661
-	70-004050-022	Podložka .....	1	335-029660
10	-	Kuličkové ložisko 6305 ČSN 02 4637 .....	2	960-630500
11	-	Závrtný šroub M 8x18 ČSN 02 1176.20 ..	2	978-208018
12	-	Těsnicí kroužek GUFERO 35x56x12 ÚN 02 9401.0...	1	953-035412

Typ : 2-928-2		Skupina : Skříň rozvodu I. a II. část s příslušenstvím		Tabulka č. 7
Pos	Číslo součásti TATRA	Pojmenování	kusů	Obchodní číslo MOTOTECHNY
13	-	Těsnící kroužek GUFERO 25x50x12 ÚN 02 9401.0 ..	1	953-025612
14	-	Šroub se šestihrannou hlavou M 10x30 ČSN 02.1101.50	2	970-010030
15	-	Podložka 10,5 ČSN 02 1701.10 ...	2	991-701010
16	-	Pružná podložka 10,2 ČSN 02 1740.00 ...	2	991-740010
17	-	Šroub s vnitřním šestihranem M 10x30 ČSN 02 1143.50 ..	2	974-810030
18	-	Šroub se šestihrannou hlavou M10x70 ČSN 02 1101.50 ..	2	970-010070
19	928.1.05.13-3	Těsnění mezi klikovou a rozvodovou skříňí ..... (papírové síla = 5 mm)	1	336-090914
20	928.1.05.60-2	Těsnění víka ..... Goetzelin síla = 0,5mm)	1	780-290911
21	-	Podložka 10,5 ČSN 02 1701.10 .....	10	991-701010
22	2-928.1.05.21-1	Šroub víka setrvačnicku ..	1	336-029010
23	-	Závrtný šroub víka setrvačnicku M 8x16 ČSN 02 1176.20 ...	2	978-208016
24	-	Jehla 3x20-0 ČSN 02 3693 .....	30	968-630200
25	2-928.1.05.54-1	Ozubené kolo o+áčkoměru .	1	336-020660
26	-	Kuličkové ložisko G 305 ČSN 02 4637 .....	2	960-630500

Typ : 2-928-2		Skupina : Skříň rozvodu I. a II. část s příslušenstvím		Tabulka č. 7
Pos	Číslo součásti TATRA	Pojmenování	kusů	Obchodní číslo MOTOTECHNY
27	928.1.05.18-3	Těsnění víčka kapalinové spojky .....	1	335-095900
28	928.1.05.69-1	Podložka .....	1	335-029651
29	2-928.1.05.58-5	Víčko otáčkoměru .....	1	336-022051
30	70-023645-002	Pojistný plech .....	1	993-645014
31	70-021447-003	Matice se zářezy .....	1	991-447014
32	928.9.05.19-7	Víčko úplné .....	1	335-022053
33	-	Těsnicí kroužek GUFERO 10x19x7 ÚN 02 9401.0 ...	1	954-010107
34	70-021447-008	Matice se zářezy .....	1	991-447024
35	70-023645-006	Pojistný plech .....	1	993-645024
36	928.1.05.57-3	Těsnění víčka otáčkoměru (Goetzelin síla = 0,5mm)	1	335-191900
37	-	Pojistný kroužek 26 ČSN 02 2930 .....	1	992-930026
38	928.1.05.56-2	Podložka otáčkoměru ....	1	335-029650
39	928.1.05.55-2	Jehlové pouzdro otáčkoměru	1	780-028040
40	928.1.05.61-3	Víko ložiska .....	1	335-023250
41	-	Závrtný šroub pro víko ložiska M 8x18 ČSN 02 1176.20...	8	978-208018
-	928.1.05.22-1	Podložka .....	2	780-059590

Typ :		Skupina :		Tabulka č.
2-928-2		Skříň rozvodu I. a II. část s příslušenstvím		7
Pos	Číslo součásti TATRA	Pojmenování	kusů	Obchodní číslo MOTOTECHNY
42	-	Šroub se šestihrannou hlavou M 10x115 ČSN 02 1101.50	3	970-010115
43	-	Šroub se šestihrannou hlavou M 10x60 ČSN 02 1101.50	7	970-010060
44	-	Pružná podložka 10,2 ČSN 02 1740.00 ....	12	991-740010
45	2-928.9.05.12-4	Úplná skříň rozvodu II.část (se závrtnými šrouby)	1	336-002041



Abb. 8  
Fig. 8

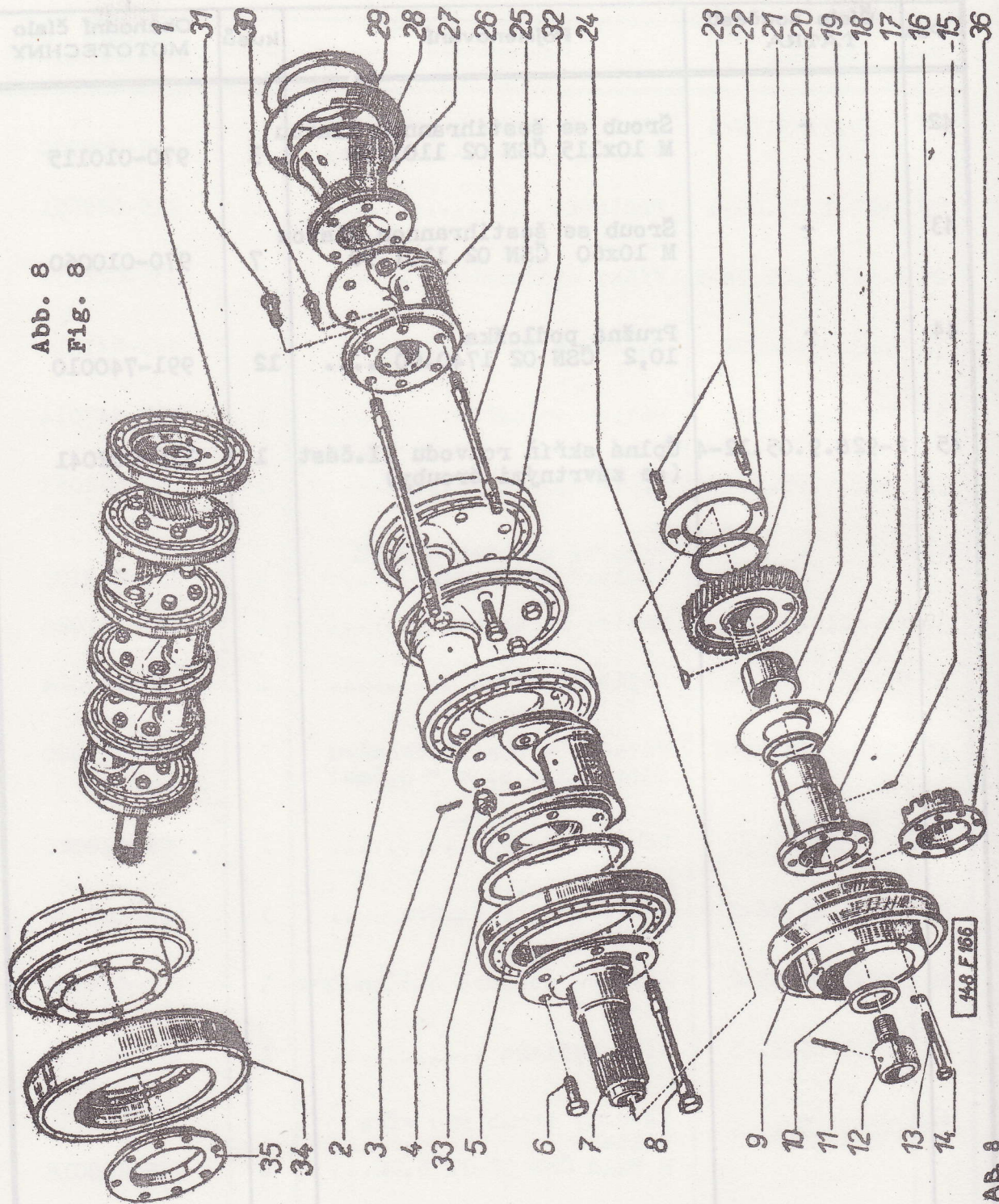

Typ : 2-928-2		Skupina : Klikový hřídel		Tabulka č. 8	
Pos	Číslo součásti TATRA	Pojmenování	kusů	Obchodní číslo MOTOTECHNY	
1	2-928.1.02.90-4	Úplný klikový hřídel .....	1	336-010010	
2	928.1.02.23-6	Šroub středního dílu klikového hřídele .....	1	336-019010	
3	-	Závlačka 4x35 ČSN 02 1781.00 .....	28	984-940035	
4	928.1.02.31-4	Matice .....	28	336-019240	
5	-	Úplné ložisko TPF 1169-66 NG 160 LB C4SO .....	6	964-160804	
6	928.1.02.27-2	Šroub .....	9	336-019013	
7	928.1.02.51-6	Úplný přední čep klikového hřídele .....	1	335-011041	
8	928.1.02.25-5	Šroub k přednímu dílu klikového hřídele .....	1	336-019012	
9	928.1.02.73-2	Hlavní řemenice .....	1	336-010220	
		(platí od 25 vozu)			
9	928.1.02.73-1	Hlavní řemenice .....	1	336-010221	
		(platí od 145 vozu)			
10	928.1.02.37-1	Příložka .....	1	335-019730	
11	-	Válcový kolík 10x63 ČSN 02 2150.2 .....	1	984-110063	
12	930.9.02.38-2	Úplný natáčecí ozubec .. (společný s válcovým kolíkem)	1	340-010571	
13	-	Šroub se šestihrannou hla- vou M 8x85 ČSN 02 1101.00	8	971-008022	

Typ : 2-928-2		Skupina : Klikový hřídel		Tabulka č. 8
Pos.	Číslo součásti TATRA	Pojmenování	kusů	Obchodní číslo MOTOTECHNY
14	-	Pružná podložka 8,2 ČSN 02 1740.00 .....	8	991-740008
15	-	Válcový kolík 5x12 ČSN 02 2150.2 .....	1	984-105012
16	930.9.02.36-2	Úplný náboj řemenice ... (společně s poz.10,15)	1	340-012200
17	928.1.02.38-1	Ochranný kroužek .....	1	335-018523
18	928.1.02.35-1	Odstřikovací kroužek ...	1	335-018522
19	928.1.02.61-4	Rozpěrná trubka .....	1	335-018092
-	2-928.9.02.40-3	Úplné ozubené kolo .....	1	335-020800
		(smontované součásti pos. 20 až 23)		
20	2-928.1.02.40-3	Hnací kolo servočerpadla	1	336-020800
21	-	Kroužek (pryžový) 90x80 ČSN 02 9280.2 ....	1	933-090809
22	2-928.1.02.62-1	Těsnicí kroužek .....	1	336-018400
23	2-928.1.02.41-1	Unášecí kolík .....	2	336-018370
24	-	Pero(WOODruffovo) 5x9 ČSN 30 1385.11 ....	1	985-905009
25	928.1.02.26-2	Šroub zadního dílu klikového hřídele .....	1	336-019011
26	928.1.02.11-6	Střední díl klikového hřídele .....	4	336-010051

Typ : 2-928-2		Skupina : Klikový hřídel		Tabulka č. 8
Pos.	Číslo součásti TATRA	Pojmenování	kusů	Obchodní číslo MOTOTECHNY
27	928.9.02.05-7	Úplný zadní čep klikového hřídele .....	1	335-010082
28	928.1.02.24-1	Odstřikovací kroužek ....	1	335-018521
29	926.1.02.14-1	Odstřikovací kroužek ....	1	780-028520
30	928.1.02.28-3	Šroub .....	8	336-019014
31	928.1.02.19-3	Šroub .....	4	336-019016
32	928.1.02.29-3	Šroub .....	2	336-019015
33	103.02.10	Pojistný kroužek .....	11	332-018511
34	2-928.9.02.30-1	Torsní tlumič .....	1	336-010360
35	930.1.02.37-4	Středicí kroužek .....	1	
36	930.1.02.44-3	Kroužek .....	1	

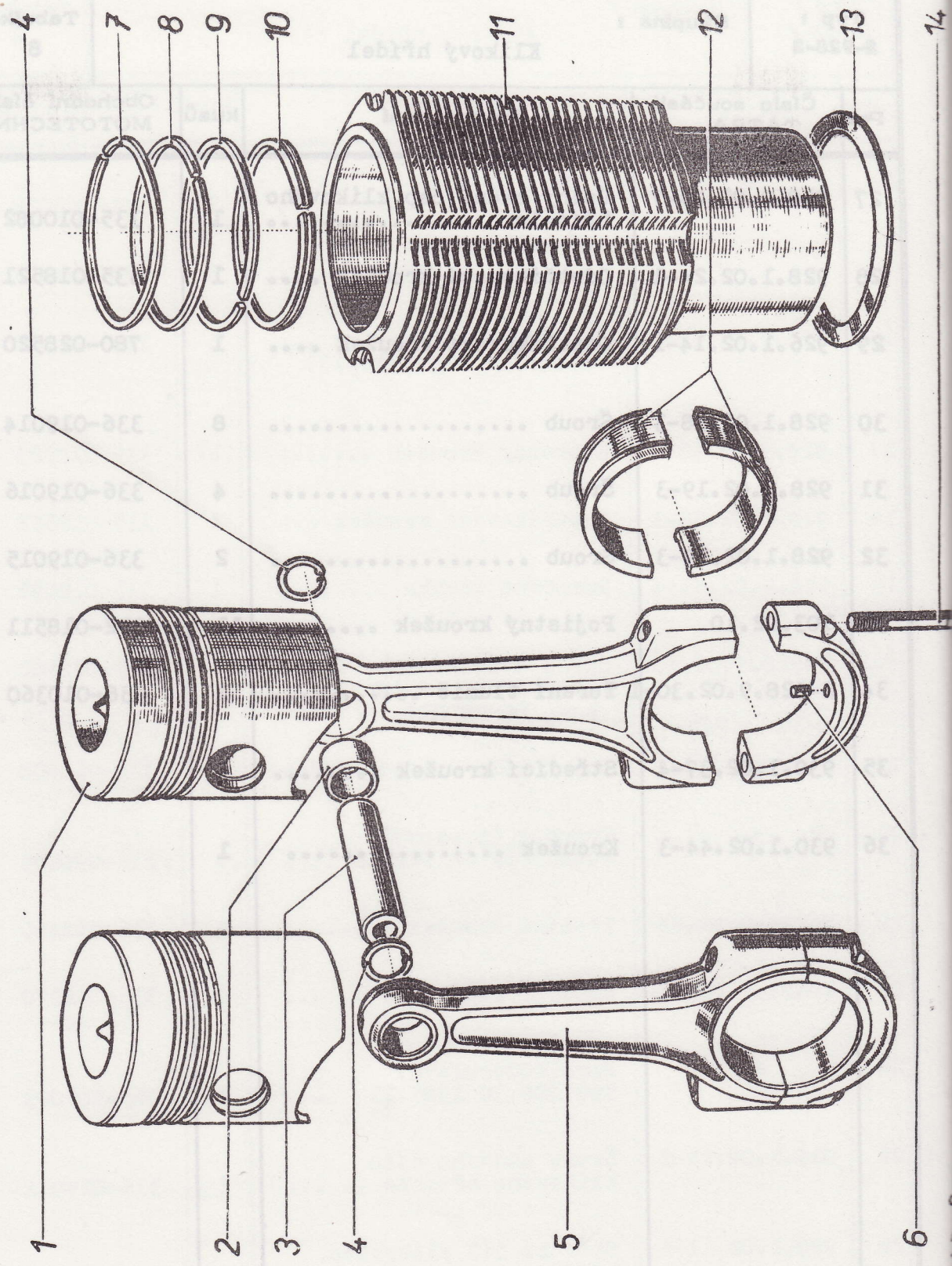

Typ : 2-928-2		Skupina : Válce, ojnice a písty		Tabulka č. 9	
Pos	Číslo součásti TATRA	Pojmenování	kusů	Obchodní číslo MOTOTECHNY	
-	2-928.9.03.10-1	Úplný píst .....	8	N	
1	2-928.1.03.10-3	Píst Ø 120 .....	8	336-090200	
-	2-928.1.03.10-4	Píst Ø 120,50 .....	8	336-090220	
-	2-928.1.03.10-5	Píst Ø 121 .....	8	336-090240	
2	2-928.1.03.05-1	Vložka pro pístní čep .	8	336-018010	
3	928.1.03.12-2	Pístní čep .....	8	908-450102	
4	-	Pístní kroužek 45 ČSN 02 2931 .....	16	992-931045	
5	2-938.1.03.90-7	Úplná ojnice .....	8	336-010401	
6	2-928.1.03.09-1	Pojišťovací kolík .....	8	336-018310	
7	-	Pístní kroužek chromovaný Ø 120,00 PK 02-040 .....	8		
-	-	Pístní kroužek chromovaný Ø 120,50 PK 02-042 .....	8		
-	2-928.1.03.01-4	Pístní kroužek chromovaný Ø 121,00 IPK 02-046 .....	8	336-000200	
8	-	Pístní kroužek těsnící Ø 120,00 PK 02-039 .....	8	336-010490	

Typ : 2-928-2		Skupina : Válce, ojnice a písty		Tabulka č. 9
Pos	Číslo součásti TATRA	Pojmenování	kusů	Obchodní číslo MOTOTECHNY
-	-	Pístní kroužek těsnící Ø 120,50 PK 02-043 .....	8	
-	-	Pístní kroužek těsnící Ø 121,00 PK 02-047 .....	8	
9	-	Stírací kroužek osazený Ø 120,00 PK 02-038 .....	8	
-	-	Stírací kroužek osazený Ø 120,50 PK 02-044 .....	8	
-	-	Stírací kroužek osazený Ø 121,00 PK 02-048 .....	8	
10	-	Pístní kroužek stírací Ø 120,00 PK 02-037 .....	8	
-	-	Pístní kroužek stírací Ø 120,50 PK 02-045 .....	8	
-	-	Pístní kroužek stírací Ø 121,00 PK 02-049 .....	8	
11	2-928.1.04.01-4	Válec .....	8	336-000200
12	2-928.1.03.07/ 08-1	Ojniční pánev Ø 75 ...	8/2	336-010490
-	-	Ojniční pánev Ø 74,50	8/2	
-	-	Ojniční pánev Ø 74 .....	8/2	

Typ : 2-928-2		Skupina : Válce, ojnice a písty		Tabulka č. 9	
Pos.	Číslo součásti TATRA	Pojmenování	kusů	Obchodní číslo MOTOTECHNY	
13	928.1.04.02-1	Podložka (s=0,1 mm) .....		335-009650	
-	928.1.04.02-2	Podložka (s=0,2 mm) .....		335-009651	
14	2-928.1.03.02-3	Ojniční šroub .....	16	336-019090	



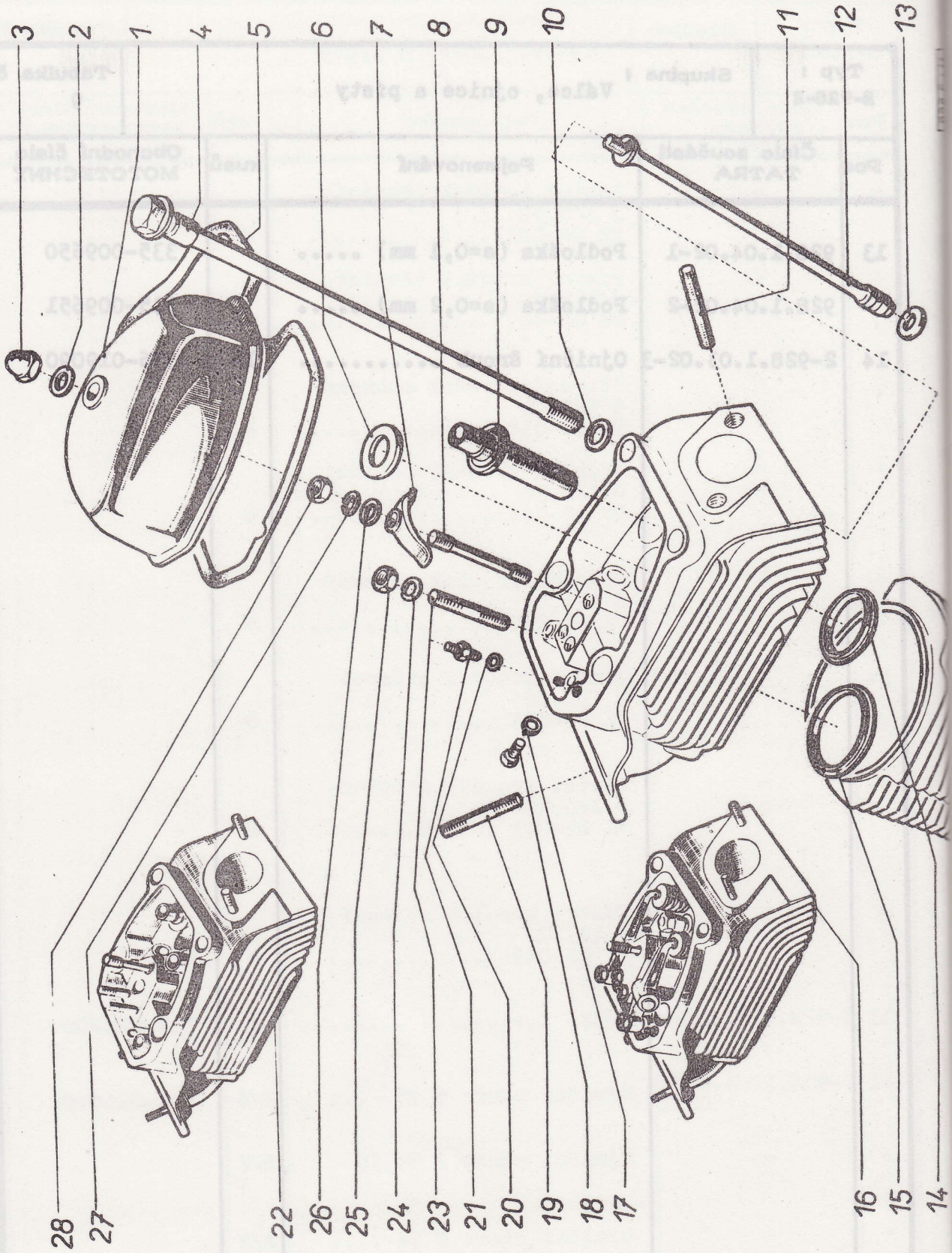

Typ : 2-928-2		Skupina : Hlavy válců, víka hlav		Tabulka č. 10
Pos.	Číslo součásti TATRA	Pojmenování	kusů	Obchodní číslo MOTOTECHNY
1	928.1.04.20-3	Víko hlavy válce .....	8	335-020060
2	-	Těsnící kroužek 10x16 ČSN 02 9310.1 .....	8	933-811016
3	-	Uzavírací matice M 10 ČSN 31 3215.1 .....	8	993-215010
4	928.1.04.25-2	Šroub pro hlavu válce ...	32	335-029092
5	2-928.1.04.22-1	Těsnění víka hlav válců .	4	335-092803
6	928.1.04.06-2	Středící kroužek .....	8	335-028421
7	928.1.19.10-1	Třmen držáku trysky .....	8	335-033561
8	928.1.04.26-2	Závrtný šroub pro držák trysky .....	8	335-029091
9	2-928.1.04.15-1	Vedení ventilu Ø 17 mm ..	16	335-020210
10	928.1.04.24-3	Podložka .....	32	335-029511
11	-	Závrtný šroub pro výfukové potrubí M 10x28 ČSN 02 1178.20	16	978-610028
12	928.9.07.30-7	Úplná odpadní trubka oleje z hlavy válce .....	8	335-024181
13	928.1.19.12-2	Těsnící kroužek silikonový	8	335-094950
14	928.1.04.04-7	Sedlo výfukového ventilu	8	335-020190
15	928.1.04.03-7	Sedlo ssacího ventilu ..	8	335-020170

Typ : 2-928-2		Skupina : Hlavy válců, víka hlav		Tabulka č. 10	
Pos	Číslo součásti TATRA	Pojmenování	kusů	Obchodní číslo MOTOTECHNY	
16	2-928.1.04.90-5	Úplná hlava válce s ventily ..... (s pos.3 až 6 a 21, 22 na tab.	8	340-020000	
17	-	Těsnicí kroužek 12 x 16 ČSN 02 9310.2 ..	8	933-821216	
18	928.1.04.27-2	Závitová vložka .....	8	335-028870	
19	-	Závrtný šroub pro ssací potrubí M 10x20 ČSN 02 1178.20 ..	16	978-610020	
20	-	Těsnicí kroužek 10x14 ČSN 02 9310.2 ....	8	933-821014	
21	930.1.19.13-1	Přípojka .....	8	335-068720	
22	2-928.9.04.05-3	Hlava válce úplná ..... (s pos.8, 6, 9, 11, 14, 15, 18 až 21, 23)	8	336-020010	
23	2-928.1.04.13-1	Závrtný šroub pro kozlík vahadel .....	16	335-029120	
24	-	Pružná podložka ..... 8,2 ČSN 02 1740.00	16	991-740008	
25	-	Matice pro kozlík vahadla M 8 ČSN 02 1401.20 .....	16	991-401008	
26	928.1.19.08-1	Podložka .....	8	335-039680	
-	928.1.19.13-1	Podložka .....	8	335-029590	
-	928.1.19.12-3	Těsnicí kroužek ..... (silikonový)	8	335-094953	

Typ : 2-928-2		Skupina : Hlavy válců, víka hlav		Tabulka č. 10
Pos.	Číslo součástí TATRA	Pojmenování	kusů	Obchodní číslo MOTOTECHNY
27	-	Pružná podložka 10,2 ČSN 02 1740.00 ....	8	991-740010
28	-	Matice pro šroub držáku trysky M 10 ČSN 02 1403.20 ..	8	991-403010
		Úplné vahadlo speciho ventilu se stavěcím šroubem ....	8	335-020412
		Úplné vahadlo speciho ventilu		335-020413
		Průžina vnitřní .....	12	335-020491
		Průžina vnější .....	12	335-020493
		Dvojitá křeslová vložka	12	335-020499
			8	335-020571
		Ozubené kolo vadkového nřídění .....	1	335-021360
		Pojistná podložka .....		335-021570
		Šroub se šestihrannou hla vou M 10x30 ČSN 02 1101.5	2	970-010030
		Matice se zářezy .....	2	991-447035
		Pojistný plech .....	2	993-645035
		Malé kolo vnitřního řazení .....	2	335-021501

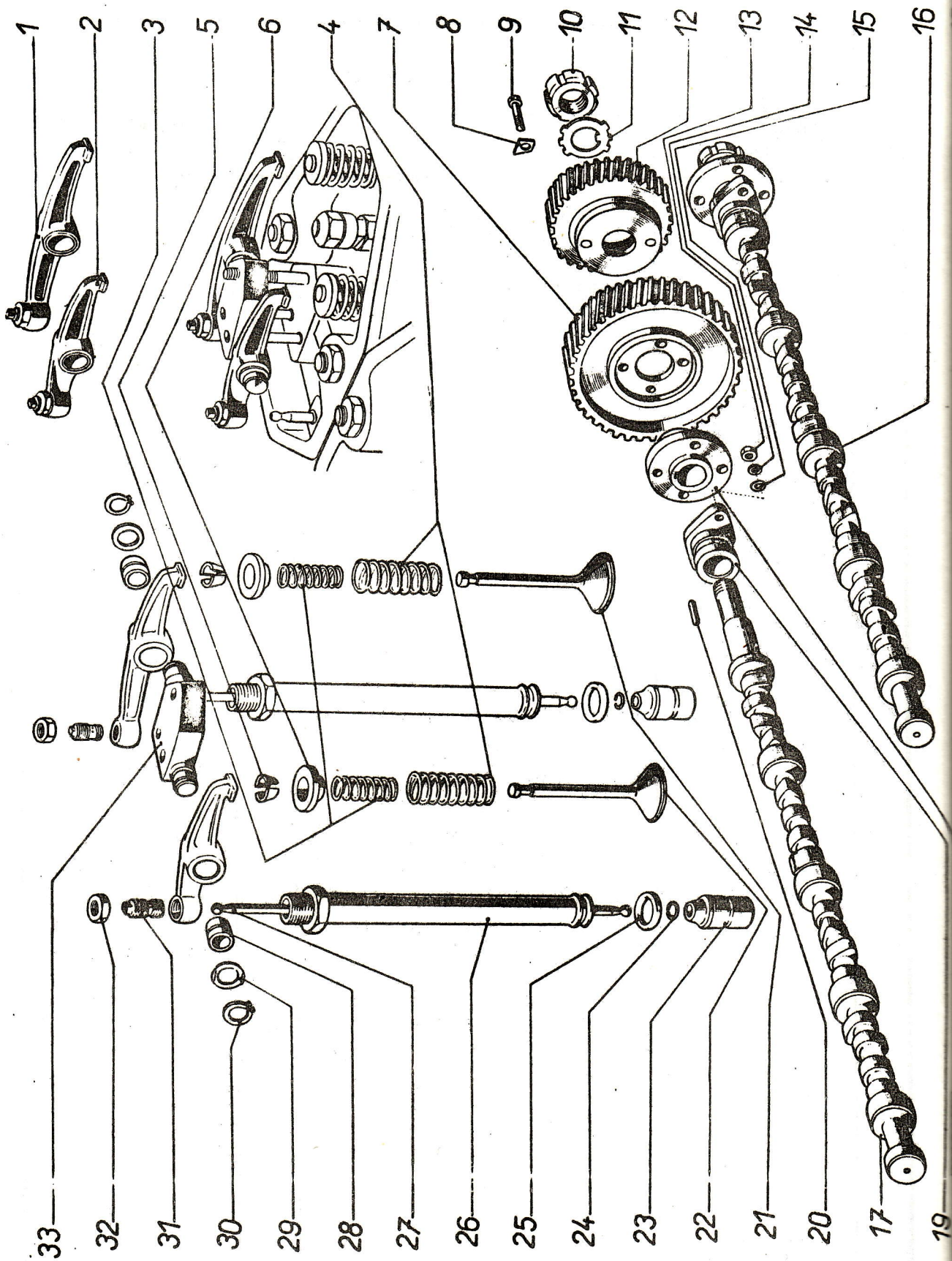

Typ : 2-928-2		Skupina : Vačkový hřídel, ventily, vahadla ventilů		Tabulka č. 11
Pos.	Číslo součásti TATRA	Pojmenování	kusů	Obchodní číslo MOTOTECHNY
1	928.1.05.96-1	Úplné vahadlo výfukového ventilu se stavěcím šroubem pos. 31 a pouzdrem pos. 28	8	335-020422
-	928.9.05.86-6	Úplné vahadlo výfukového ventilu pos. 31 a pouzdrem pos. 28 .....	8	335-020423
2	928.1.05.95-1	Úplné vahadlo ssacího ventilu se stavěcím šroubem ....	8	335-020412
-	928.9.05.87-6	Úplné vahadlo ssacího ventilu	8	335-020413
3	928.1.04.16-2	Pružina vnitřní .....	16	335-028191
4	928.1.04.17-4	Pružina vnější .....	16	335-028193
5	928.1.04.18-1	Dvojdílná kuželová vložka	16	335-028230
6	111.04.14	Talíř ventilových pružin	16	332-028571
7	928.1.05.38-6	Ozubené kolo vačkového hřídele .....	1	335-021360
8	928.1.05.39-1	Pojistná podložka .....	4	335-029670
9	-	Šroub se šestihrannou hlavou M 10x30 ČSN 02 1101.50	4	970-010030
10	70-021447-013	Matice se zářezy .....	1	991-447035
11	70-023645-010	Pojistný plech .....	1	993-645035
12	928.1.05.40-3	Hnací kolo vstřikovacího čerpadla .....	1	335-021901

Typ : 2-928-2		Skupina : Vačkový hřídel, ventily, vahadla ventilů		Tabulka č. 11
Pos.	Číslo součásti TATRA	Pojmenování	kusů	Obchodní číslo MOTOTECHNY
13	-	Šestihranná matice M 8 ČSN 02 1401,20 .....	2	991-401008
14	-	Pružná podložka 8,2 ČSN 02 1740.00 .....	2	991-740008
15	-	Podložka 8,4 ČSN 02 1701.10 .....	2	991-701008
16	2-928.9.05.36-1	Úplný vačkový hřídel ....	1	336-020300
17	2-928.1.05.36-1	Vačkový hřídel .....	1	336-020301
18	2-928.1.05.70-1	Náboj rozvodových kol ...	1	336-022530
19	928.1.05.37-1	Pouzdro vačkového hřídele	1	335-021340
20	-	Pero těsné 10h9x8x32 ČSN 02 2562 ..	1	985-610032
21	928.1.04.11-1	Výfukový ventil .....	8	335-021260
22	928.1.04.10-1	Ssací ventil .....	8	335-020240
23	928.9.05.04-1	Úplný zvedák ventilu ....	16	336-020480
25	928.1.05.09-2	Těsnící kroužek .....	16	335-092950
26	928.9.05.07-2	Úplná ochranná trubka zvedací tyčky .....	16	335-020530
27	2-928.1.05.10-2	Zvedací tyčka .....	16	336-020500
28	928.1.05.84-3	Pouzdro vahadla .....	16	335-028031

Typ : 2-928-2		Skupina : Vačkový hřídel, ventily, vahadla ventilů		Tabulka č. 11
Pos.	Číslo součásti TATRA	Pojmenování	kusů	Obchodní číslo MOTOTECHNY
29	928.1.05.89-1	Pružná podložka vahadel	16	335-029530
30	-	Pojistný kroužek 20 ČSN 02 2930 .....	16	992-930020
31	928.1.05.88-1	Stavěcí šroub vahadla ..	16	335-029070
32	-	Matice k stavěcímu šroubu M 14x1,5 ČSN 31 3205.1 ..	16	993- 205314
33	928.1.05.85-1	Kozlík vahadel .....	8	335-021430
34	928.9.05.85-4	Úplný kozlík vahadla ... (smont.souč.1,2,29 a 30)	8	N



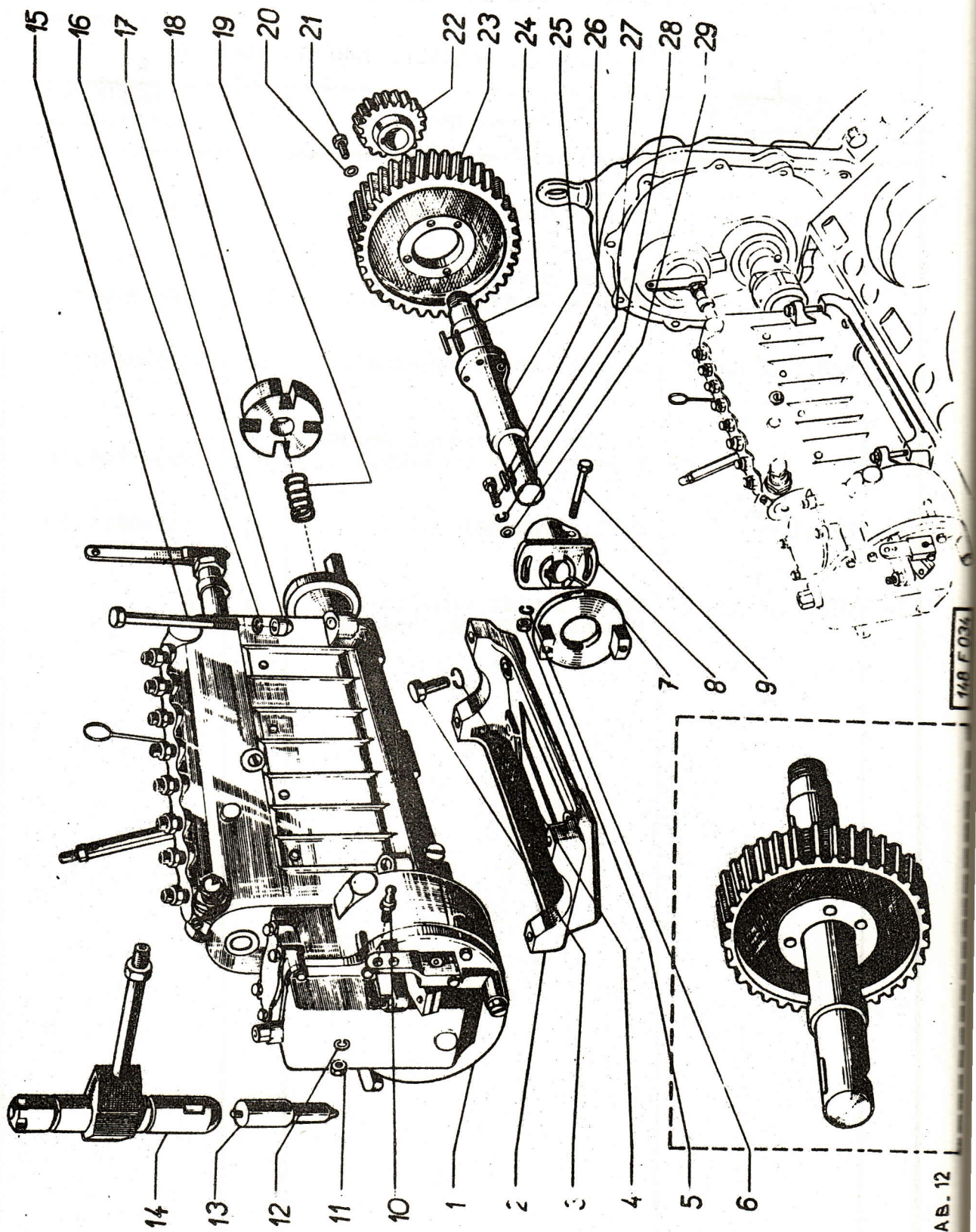

148 F 034

TAB. 12

Typ : 2-928-2		Skupina : Vstřikovací a palivové čerpadlo		Tabulka č. 12
Pos	Číslo součásti TATRA	Pojmenování	kusů	Obchodní číslo MOTOTECHNY
1	-	Vstřikovací souprava MOTORPAL PV 8A 9P 915g V 2804 .....	1	336-961010
2	928.1.19.01-3	Lůžko vstřikovacího čerpadla .....	1	336-032460
3	-	Šroub se šestihrannou hlavou M 8x25 ČSN 02 1103.50 ..	4	971-008025
4	-	Pružná podložka 8,2 ČSN 02 1740.00 .....	4	991-740008
5	-	Šestihranná matice M 8 ČSN 02 1401.20 .....	1	991-401008
6	-	Pružná podložka 8,2 ČSN 02 1740.00 .....	1	991-740008
7	928.1.05.48-3	Unášecí kotouč spojky ..	1	397-963401
8	928.1.05.47-2	Spojková část pohánecí	1	397-963361
9	-	Šroub se šestihrannou hla- vou M 8x50 ČSN 02 1101.50	1	970-008050
10	-	Kulový čep 10 ČSN 30 1541.30 .....	1	
11	-	Šestihranná matice M 6 ČSN 02 1401.20 .....	1	991-401006
12	-	Pružná podložka 6,1 ČSN 02 1740.00 .....	1	991-740006
13	-	Vstřikovací tryska DOP 140S 435-39 .....	8	336-967150

Typ : 2-928-2	Skupina : Vstřikovací a palivové čerpadlo	Tabulka č. 12
------------------	--	------------------

Pos	Číslo součásti TATRA	Pojmenování	kusů	Obchodní číslo MOTOTECHNY
14	-	Vstřikovací ventil VA 53S 463a2605 seřizovaný na vstřikovací tlak 170 atm	8	336-966050
15	-	Šroub se šestihrannou hlavou k uchycení vstřikovacího čerpadla M 8x70 ČSN 02 1101.50 ...	4	970-008070
16	-	Pružná podložka 8,2 ČSN 02 1740.00 .....	4	991-740008
17	103.19.03	Podložka .....	4	332-039510
18	928.1.05.44-4	Unášecí vložka 04391-04 ..	1	397-963471
19	928.1.05.46-3	Pružina .....	1	335-118110
20	-	Podložka 10,5 ČSN 02 1753.00 .....	4	991-753010
21	-	Šroub se šestihrannou hlavou M 10x20 ČSN 02 1103.50	4	971-010020
22	928.1.05.53-2	Ozubené kolo náhonu otáčkoměru .....	1	335-111301
23	2-928.1.05.35-3	Kolo pohonu vstřikovacího čerpadla .....	1	336-110300
24	70-022562-008	Pero těsné 8h9x7x16 .....	1	
25	2-928.1.05.24-3	Hřídel náhonu vstřikovacího čerpadla .....	1	336-110040
-	2-928.9.05.24-3	Úplný hřídel pohonu vstři- kovacího čerpadla .....	1	336-110041



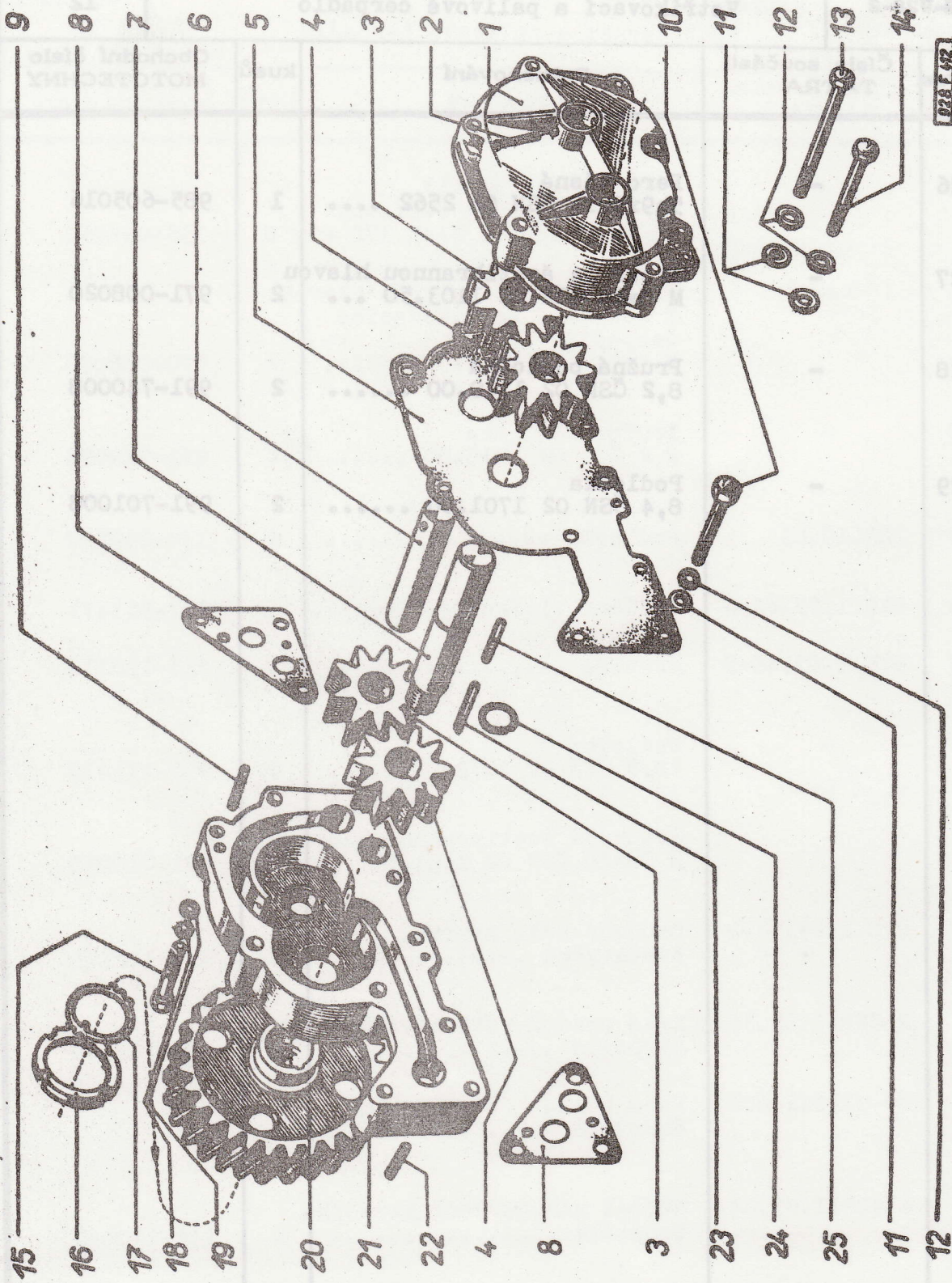

028 F. 152

TAB. 13. Abb. 13 FIG.

Typ : 2-928-2		Skupina : Olejové čerpadlo dvoustupňové		Tabulka č. 13	
Pos.	Číslo součásti TATRA	Pojmenování	kusů	Obchodní číslo MOTOTECHNY	
-	2-928.1.07.90-1	Úplné olejové čerpadlo dvoustupňové .....	1	336-040000	
1	2-928.1.07.92-1	Úplná skříň ssacího čerpadla ( s pos. 2,6)	1	336-040111	
2	-	Závlačka 3x40 ČSN 02 1781.00 ...	1	984-930040	
3	928.9.07.16-5	Ozubené kolo olejového čerpadla, hnané .....	2	336-040072	
4	928.1.07.17-5	Ozubené kolo olejového čerpadla, hnací .....	1	336-040071	
5	928.1.07.18-5	Dělicí víko .....	1	336-042080	
6	928.1.07.14-1	Čep .....	1	335-047010	
7	928.1.07.13-1	Hnací hřídel .....	1	335-041030	
8	928.1.07.21-3	Těsnění patky pravé a levé .....	2	336-094912	
9	-	Válcový kolík 5x20 ČSN 02 2150.2 .....	2	984-105020	
10	-	Šroub se šestihrannou hlavou M 8x75 ČSN 02 1101.50 ..	3	970-008075	
11	-	Podložka 8,4 ČSN 02 1701.10 .....	6	991-701008	
12	-	Pružná podložka 8,2 ČSN 02 1740.00 .....	6	991-740008	
13	-	Šroub se šestihrannou hlavou M 8x110 ČSN 02 1101.50	2	970-008110	

Typ : 2-928-2		Skupina : Olejové čerpadlo dvoustupňové		Tabulka č. 13
Pos	Číslo součásti TATRA	Pojmenování	kusů	Obchodní číslo MOTOTECHNY
14	-	Šroub se šestihrannou hlavou M 8x90 ČSN 02 1101.50 ...	1	970-008090
15	-	Šroub se šestihrannou hlavou M 8x45 ČSN 02 1101.50 ...	3	970-008045
16	70-021447-005	Matice se zářezy .....	1	991-447018
17	70-023645-004	Pojistný plech .....	1	993-645018
18	-	Pružná podložka 8,2 ČSN 02 1740.00 .....	3	991-740008
19	-	Podložka 8,4 ČSN 02 1701.10 .....	3	991-701008
20	928.1.07.12-5	Ozubené kolo náhonu olejového čerpadla .....	1	335-041080
21	2-928.9.07.11-1	Úplná skříň výtlačného olejového čerpadla .....	1	336-040011
22	-	Válcový kolík 6x28 ČSN 02 2150.2 .....	2	984-106028
23	-	Pero těsné 4h9x4x36 ČSN 02 2562 ....	1	985-604036
24	-	Pojistný kroužek 18 ČSN 02 2925 .....	1	922-925018
25	-	Pero těsné 4h9x4x16 ČSN 02 2562 ....	1	985-604016

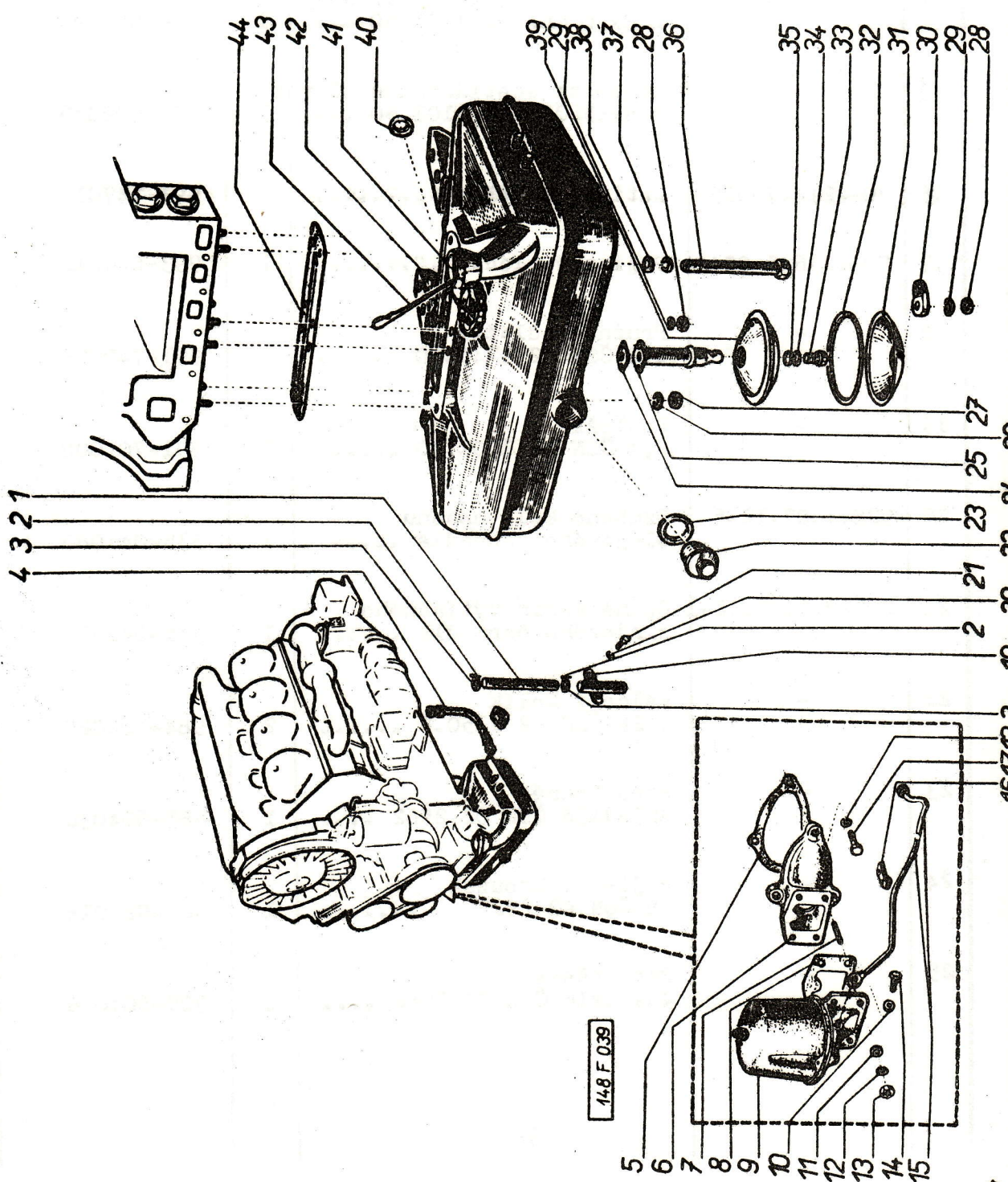

TAB. 14



Typ : 2-928-2		Skupina : Olejová nádrž, odstředivý čistič oleje		Tabulka č. 14
Pos.	Číslo součásti TATRA	Pojmenování	kusů	Obchodní číslo MOTOTECHNY
1	2-928.1.14.03-1	Hadice .....	1	930-542428
2	8149	Kolíková spona .....	2	930-490109
3	928.1.14.70-1	Ocelový pásek .....	2	930-480009
4	-	Hadice (pružná) se šroubením 13x300 .....	1	335-096971
5	928.1.01.21-2	Těsnění .....	1	335-090911
		(těsnící papír Svedoit)		
6	928.9.01.42-1	Mezipříruba úplná .....	1	335-044520
		( se závrtnými šrouby)		
7	-	Závrtný šroub M 8x20 ČSN 02 1176.20	4	978-208020
8	6-5302	Těsnění .....	1	335-094912
		( těsnící papír Svedoit) dodává se s čističem		
9	6-6602	Odstředivý obtokový čistič oleje .....	1	335-040203
10	-	Těsnící kroužek 14x18 ČSN 02 9310.3 ..	1	933-831418
11	-	Podložka 8,4 ČSN 02 1701.10 ...	4	991-701008
12	-	Pružná podložka 8,2 ČSN 02 1740.00 ...	7	991-740008
13	-	Šestihranná matice M 8 ČSN 02 1401.20 .....	1	991-401008

Typ : 2-928-2		Skupina : Olejová nádrž, odstředivý čistič oleje		Tabulka č. 14
Pos	Číslo součásti TATRA	Pojmenování	kusů	Obchodní číslo MOTOTECHNY
14	-	Dutý šroub 8 ČSN 13 7993.02 .....	1	993-823114
15	928.9.07.45-2	Spojovací potrubí, úplné	1	335-040530
16	928.1.07.47-1	Příchytka .....	1	335-046420
17		Šroub se šestihrannou hlavou M 8x25 ČSN 02 1101	3	970-108025
18	273.127 990 54	Zátka .....	1	336-094800
19	928.9.14.72-7	Úplná trubka odpadu ...	1	336-044190
20	-	Pružná podložka 8,2 ČSN 02 1740.00 ....	2	991-740008
21	-	Šroub se šestihrannou hlavou M 8x20 ČSN 02 1103.14	2	971-168020
22	-	Vypouštěcí šroub BM 30x1,5 ČSN 02 1914.01	1	991-914230
23	-	Těsnící kroužek pro vypouštěcí šroub 30 x 36 ČSN 02 9310.8	1	933-883036
24	2-928.1.12.20-1	Těsnění .....	1	336-094914
25	2-928.9.12.18-2	Úplná ssací trubka ...	1	336-040320
26	-	Pružná podložka 10,2 ČSN 02 1740.00 ..	8	991-740010
27	-	Matice k uchycení olejové nádrže M 10 ČSN 02 1401.20 ..	8	991-401010

Typ : 2-928-2		Skupina : Olejová nádrž, odstředivý čistič oleje		Tabulka č. 14
Pos	Číslo součásti TATRA	Pojmenování	kusů	Obchodní číslo MOTOTECHNY
28	-	Šestihranná matice M 8 ČSN 02 1401.20 .....	6	991-401008
29	-	Pružná podložka 8,2 ČSN 02 1740.00 .....	7	991-740008
30	928.1.12.28-1	Třmen ssacího koše .....	4	335-043560
31	930.1.12.23-2	Víko .....	1	336-042070
32	928.1.12.41-1	Těsnění víka .....	1	933-160459
33	-	Šroub se šestihrannou hla- vou M 8x12 ČSN 02 1103.10	1	971-108012
34	-	Pružná podložka 8,2 ČSN 02 1740.00 .....	7	991-740008
35	-	Podložka 8,4 ČSN 02 1701.10 .....	1	991-701008
36	2-928.1.12.22-1	Šroub olejové nádrže ...	4	335-049010
37	-	Pružná podložka 14,2 ČSN 02 1740.00 ...	4	991-740014
38	-	Podložka 13 ČSN 02 1701.10 .....	4	991-701012
39	2-928.9.12.23-1	Úplný ssací koš .....	1	336-040100
40	-	Těsnící kroužek pro uzaví- rací šroub teploměru 14x18 ČSN 02 9310.8 ....	1	933-881418
41	928.9.12.55-1	Úplná uzávěrka nalévacího hrdla .....	1	335-044010

Typ : 2-928-2		Skupina : Olejevá nádrž, odstředivý čistič oleje		Tabulka č. 14	
Pos	Číslo součásti TATRA	Pojmenování	kusů	Obchodní číslo MOTOTECHNY	
42	2-928.1.12.90-6	Úplná olejová nádrž ....	1	336-040300	
43	2-928.1.12.17-1	Měřič stavu oleje .....	1	335-041390	
44	928.1.12.40-4	Těsnění olejové nádrže ..	1	336-094915	

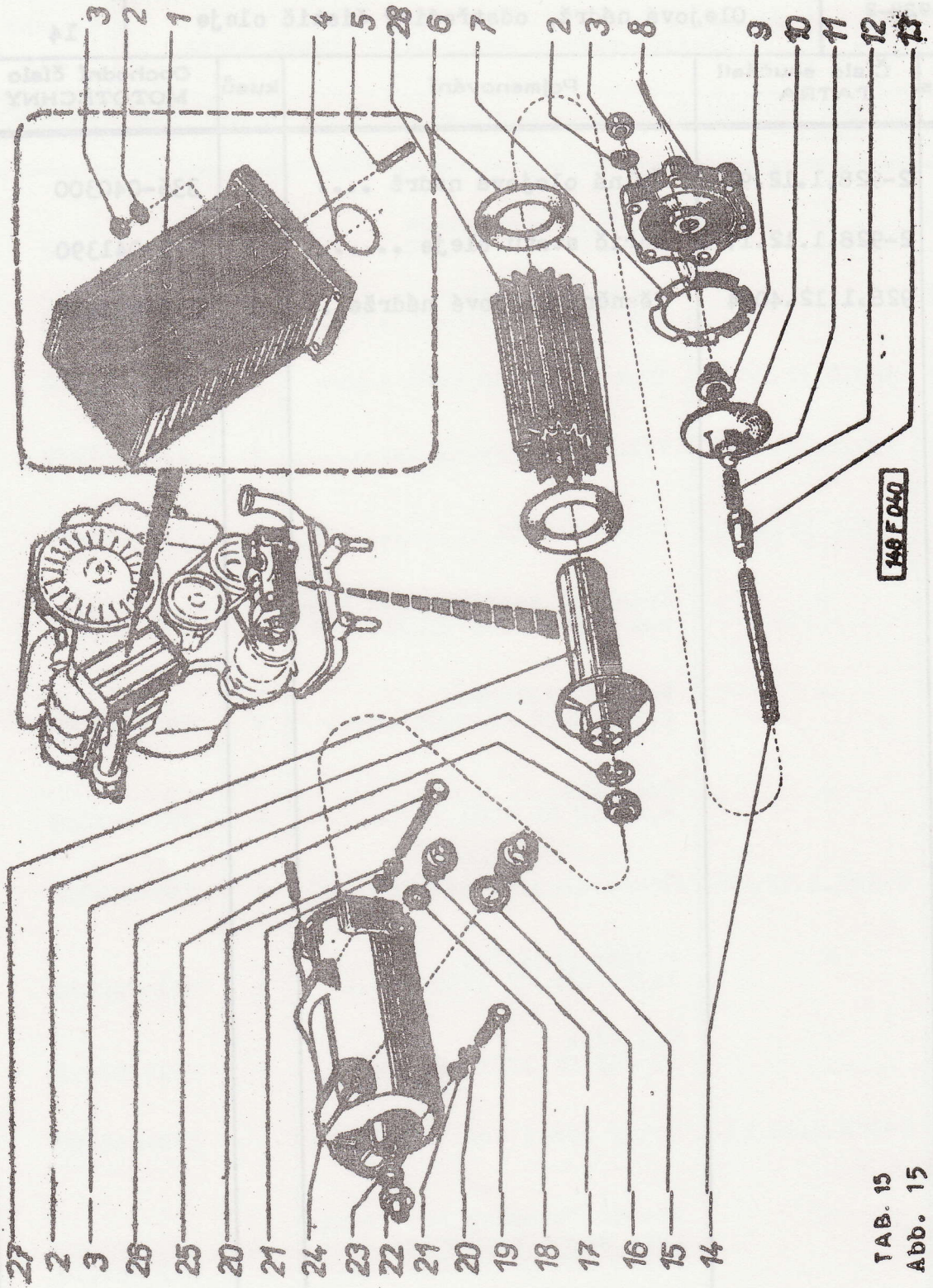

TAB. 15  
 Abb. 15  
 FIG. 15

Typ : 2-928-2		Skupina : Čistič a chladič oleje		Tabulka č. 15
Pos.	Číslo součásti TATRA	Pojmenování	kusů	Obchodní číslo MOTOTECHNY
1	928.1.07.95-7	Úplný chladič oleje se šrouby .....	1	N
2	-	Pružná podložka 8,2 ČSN 02 1740.00 .....	12	991-740008
3	-	Šestihranná matice M 8 ČSN 02 1401.20 .....	14	991-401008
4	-	Těsnicí "O" kroužek 40x2 ČSN 02 9281.2 .....	2	933-204022
5	-	Závrtný šroub M 8x20 ČSN 02 1176.20 ..	2	978-208020
6	928.1.07.80-1	Těsnění .....	2	335-094960
7	928.1.07.65-5	Těsnění víka čističe oleje	1	335-094911
8	928.1.07.68-4	Víko čističe .....	1	336-042081
9	2-928.1.07.30-1	Sedlo ventilu .....	1	336-044280
10	2-928.1.07.31-1	Spodní miska .....	1	336-048580
11	-	Kulička 20" ČSN 02 3680 .....	1	968-420000
12	928.1.02.78-1	Pružina .....	1	335-018110
13	2-928.1.07.29-1	Těleso ventilu .....	1	336-044252
14	70-021178-007	Středící šroub .....	1	970-008120
15	-	Uzavírací šroub M 22x1,5 ČSN 31 3802.12	1	993-802022

Typ : 2-928-2		Skupina : Čistič a chladič oleje		Tabulka č. 15	
Pos.	Číslo součásti TATRA	Pojmenování	kusů	Obchodní číslo MOTOTECHNY	
16	-	Těsnicí kroužek 22x27 ČSN 02 9310.3 .....	1	993-832227	
17	-	Uzavírací šroub M 18x1,5 ČSN 31 3802.12	1	993-802018	
18	-	Těsnicí kroužek 18x22 ČSN 02 9310.3 ...	1	933-831822	
19	-	Šroub se šestihrannou hla- vou M8x95 ČSN 02 1101.50	2	970-008095	
20	-	Pružná podložka 8,2 ČSN 02 1740.00 .....	3	991-740008	
21	-	Podložka 8,4 ČSN 02 1701.10 .....	3	991-701008	
22	70-137881-001	Hrdlo k zašroubování ...	1	993-808016	
23	-	Těsnicí kroužek 16x20 ČSN 02 9310.3 ...	1	933-831620	
-	2-928.1.07.91-1	Úplný čistič oleje .....	1	336-040200	
24	2-928.1.07.33-1	Skrín čističe oleje ....	1	336-040210	
25	-	Závrtný šroub M8x30 ČSN 02 1178.20 ...	6	978-608030	
26	70-021101-004	Šroub se šestihrannou hla- vou	1	970-008120	
27	928.9.07.78-1	Úplná zátka vložky .....	1	335-044670	
28	928.9.07.84-1	Úplná vložka čističe ...	1	335-040230	

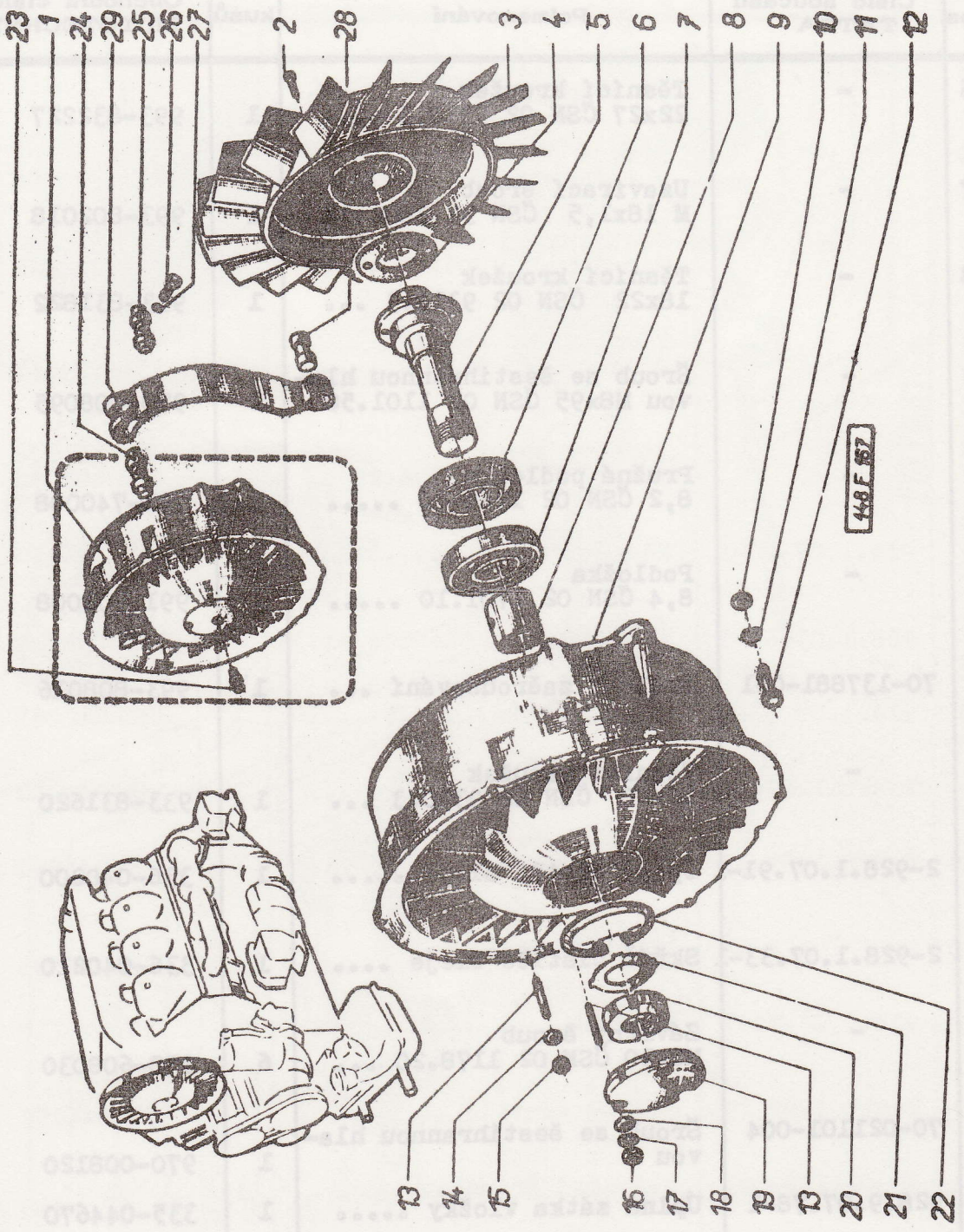

TAB. 16  
 Abb. 16  
 FIG. 16



Typ : 2-928-2		Skupina : Chladicí čmychadlo		Tabulka č. 16
Pos.	Číslo součásti TATRA	Pojmenování	kusů	Obchodní číslo MOTOTECHNY
1	2-928.1.06.90-3	Úplný ventilátor ..... (smontované součásti pos. 2 až 17)	1	336-050401
2	-	Šroub se šestihrannou hla- vou M 6x30 ČSN 02 1101.50	4	970-006030
3	928.9.06.03-4	Úplné oběžné kolo .....	1	335-050460
4	928.1.06.13-4	Těsnění ..... (Goetzelin s = 0,2 mm)	2	335-095912
5	2-928.1.06.30-3	Čep ventilátoru .....	1	336-050450
6	-	Těsnící kroužek GUFERO 40x62x12 ÚN 02 9401.0..	1	953-040512
7	-	Jednořadá kuličkové ložisko 6305/C3 ČSN 02 4637 ....	2	960-630503
-	70-004050-022	Podložka .....	1	335-029660
-	70-004050-023	Podložka .....	2	335-029661
8	2-928.1.06.12-2	Rozpěrné pouzdro .....	1	336-058090
9	2-928.9.06.01-2	Rozváděcí kolo ventilátoru	1	336-050420
10	2-928.1.06.32-2	Podložka čepu .....	2	336-059510
11	-	Pružná podložka 14,2 ČSN 02 1740.00 .....	3	991-740014
12	-	Šroub k ventilátoru M 14x40 ČSN 02 1103.54..	2	991-074040

Typ : 2-928-2		Skupina : Chladicí dmychadlo		Tabulka č. 16	
Pos	Číslo součásti TATRA	Pojmenování	kusaů	Obchodní číslo MOTOTECHNY	
13	-	Závrtný šroub M 6x12 ČSN 02 1178.20 ..	9	978-606012	
14	-	Podložka 15 ČSN 02 1701.14 .....	1	992-701474	
15	-	Matice M 14 ČSN 02 1401.54 .....	1	992-401274	
16	-	Matice šestihranná k uzavíracímu víku M 6 ČSN 02 1401.20 .....	3	991-401006	
17	-	Pružná podložka 6,1 ČSN 02 1740.00 .....	7	991-740006	
18	-	Podložka 6,4 ČSN 02 1701.10 .....	3	991-701006	
19	2-928.1.06.04-1	Uzavírací víčko .....	1	336-052040	
20	70-021447-008	Matice se zářezy pro čep ventilátoru .....	1	991-447024	
21	70-023645-006	Pojistný plech .....	1	993-645024	
22	-	Pojistný kroužek 62 ČSN 02 2931 .....	1	992-931062	
24	928.1.06.11-1	Upínací čep pásu II .....	1	335-057032	
25	928.1.06.10-1	Napínací čep pásu I. ....	1	335-057031	
26	928.1.06.16-2	Šroub upínacího pásu ventilátoru .....	1	335-059031	
27	-	Pružná podložka 14,2 ČSN 02 1740.00 .....	2		



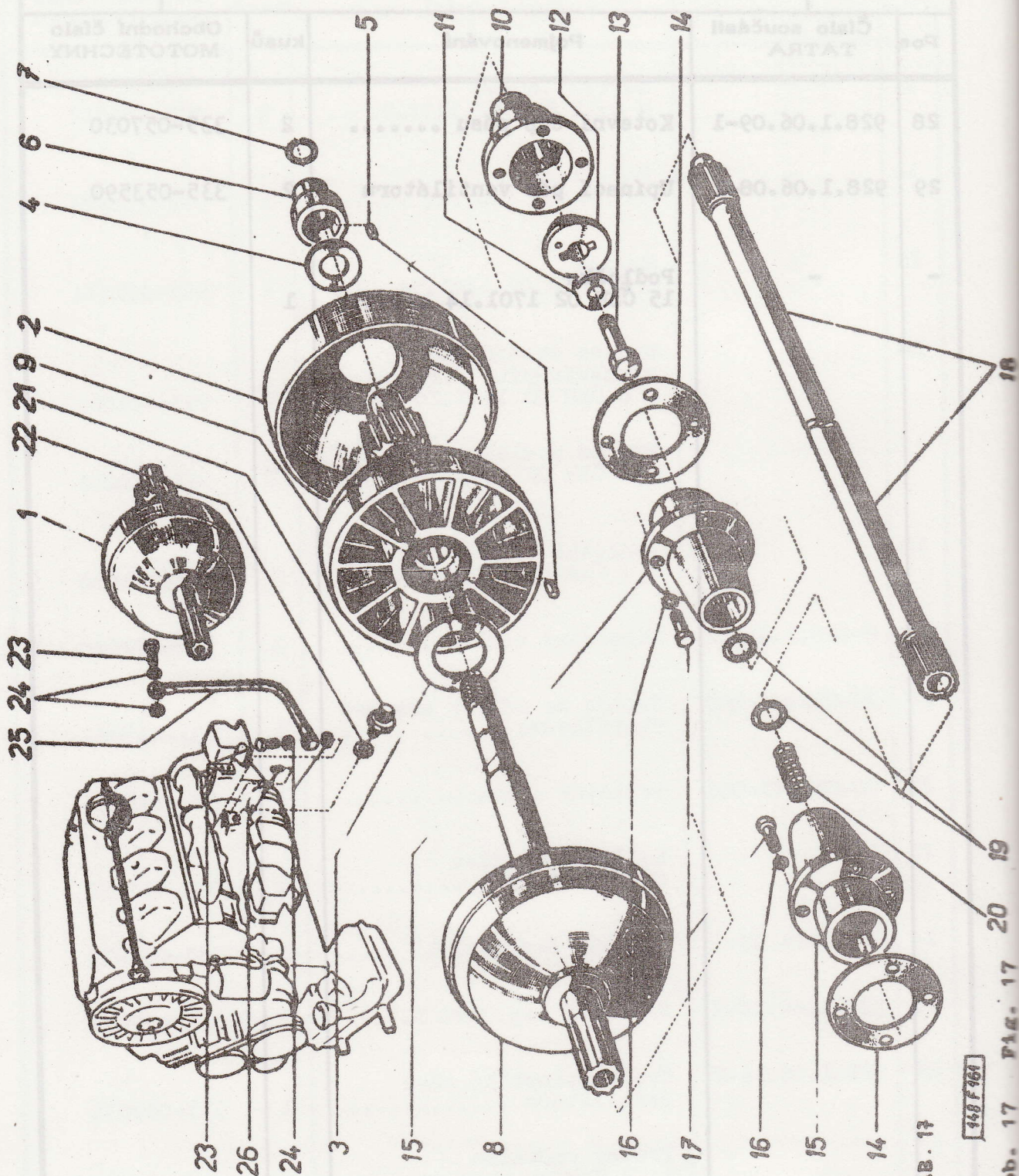

TAB. 17

148 F 961

Typ : 2-928-2		Skupina : Hnací hřídel dmyhadla, kapalinová spojka		Tabulka č. 17
Pos	Číslo součásti TATRA	Pojmenování	kusů	Obchodní číslo MOTOTECHNY
1	928.1.05.93-2	Úplná kapalinová spojka ventilátoru ..... (smontované součásti pos. 2 až 9)	1	335-050901
2	928.1.05.72-2	Kryt kapalinové spojky	1	335-053110
3	928.1.05.77-1	Podložka .....	1	335-059651
4	928.1.05.68-1	Podložka .....	1	335-059650
5	-	Váleček 4X6 ČSN 02 3686 .....	44	968-504000
6	928.1.05.64-3	Vnější pouzdro válečků	1	335-058040
7	-	Pojistný kroužek 14 ČSN 02 2925 .....	1	992-925014
8	928.9.05.65-2	Úplná hnaná část kapalinové spojky .....	1	335-050934
9	928.9.05.66-1	Úplná hnací část kapalinové spojky .....	1	335-050931
10	928.1.05.23-4	Unašeč hnacího hřídele ventilátoru .....	1	335-053530
11	928.1.05.22-2	Podložka ozubce hnacího hřídele ventilátoru ...	1	335-059590
12	-	Podložka 10,5 ČSN 02 1753.00 ...	1	991-753010
13	-	Šroub se šestihrannou hlavou M10x25 ČSN 02 1103.10	1	971-110025
14	928.1.06.13-4	Těsnění ..... (Goetzelin s = 0,2 mm)	2	335-095912

Typ : 2-928-2		Skupina : Hnací hřídel dmychadla, kapalinová spojka		Tabulka č. 17
Pos.	Číslo součásti TATRA	Pojmenování	kusů	Obchodní číslo MOTOTECHNY
15	928.1.05.75-3	Unašeč pružné spojky ...	1	335-053550
16	-	Pružná podložka 6,1 ČSN 02 1740.00 .....	4	991-740006
17	-	Šroub se šestihrannou hla- vou M 6x16 ČSN 02 1103.50	4	971-006016
18	2-928.9.05.76-3	Úplný hnací hřídel ventilátoru .....	1	780-050451
19	-	Těsnicí kroužek 36x28 ČSN 02 9280.2 ...	2	933-036289
20	928.1.06.32-1	Pružina .....	1	335-058110
21	928.1.07.39-1	Hrdlo .....	1	335-058782
22	-	Těsnicí kroužek 22x27 ČSN 02 9310.8 ...	1	933-882227
23	-	Dutý šroub 6 ČSN 31 3823.12 .....	2	993-823112
24	-	Těsnicí kroužek 12x16 ČSN 02 9310.3 ...	4	933-831216
25	928.9.06.20-2	Potrubí ke kapalinové spojce	1	335-050971
26	-	Stavěcí šroub se zářezem	1	931-80006

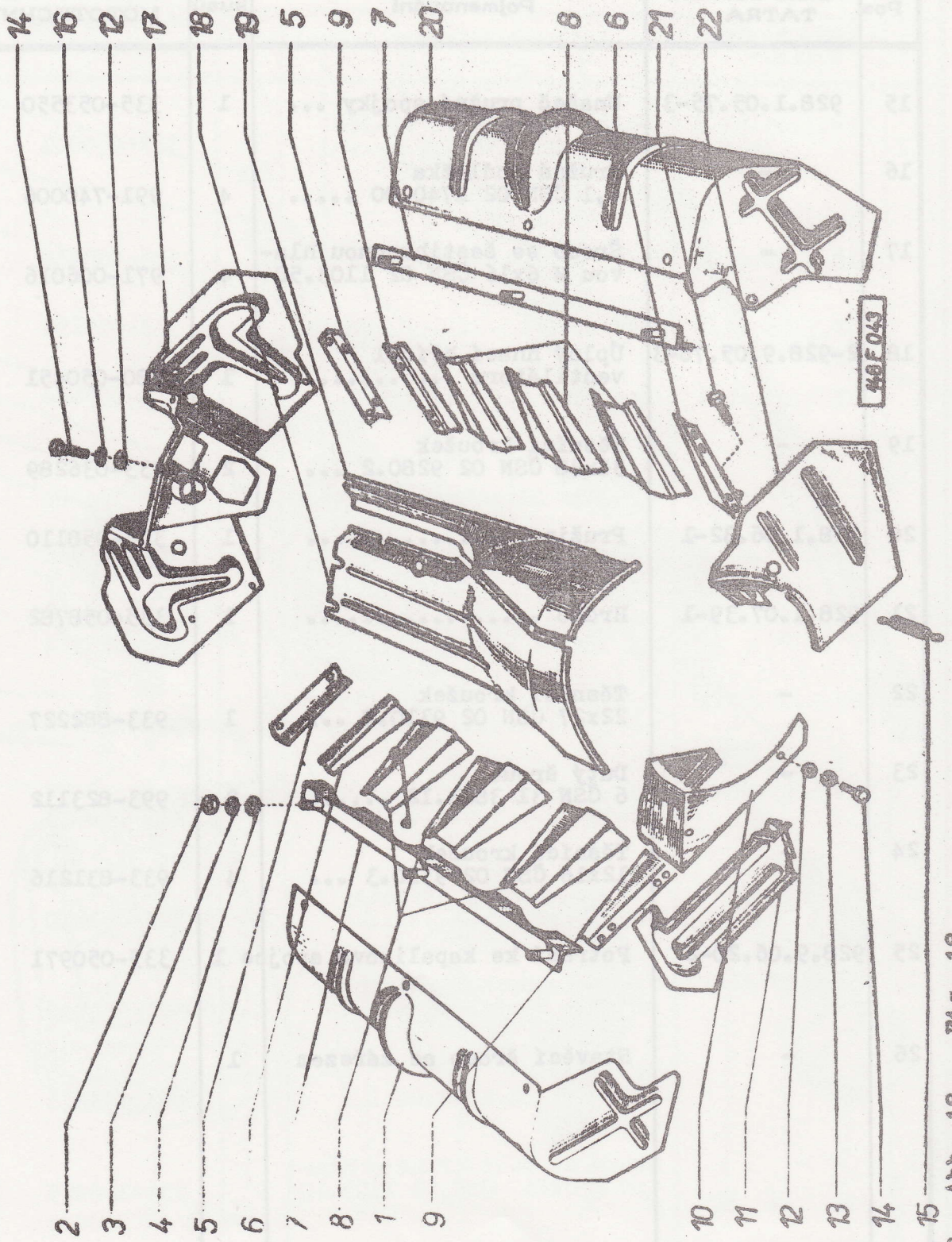

TAB. 18 Abb. 18 FIG. 18

Typ : 2-928-2		Skupina : Kryty a vedení chladícího vzduchu		Tabulka č. 18
Pos.	Číslo součásti TATRA	Pojmenování	kusů	Obchodní číslo MOTOTECHNY
1	928.9.13.05-2	Úplný vzduchový plech, pravý .....	1	335-050552
2	-	Matice šestihranná M 8 ČSN 02 1401.20 .....	6	991-401008
3	-	Pružná podložka 8,2 ČSN 02 1740.00 .....	6	991-740008
4	-	Podložka 9,5 ČSN 02 1727 .....	6	991-727008
5	928.9.13.25-2	Úplný upevňovací držák	2	335-052311
6	930.1.13.35-1	Vydechový plech, levý ..	2	335-051530
7	928.9.13.08-2	Úplný úhelník .....	2	335-052441
8	930.1.13.37-1	Vydechový plech střední	6	335-051532
9	930.1.13.36-1	Vydechový plech pravý ..	2	335-051531
10	928.1.13.22-6	Krycí plech chladiče oleje	1	336-042110
11	2-928.9.13.16-2	Úplný střední plech pravý	1	336-050560
12	-	Podložka 6,4 ČSN 02 1701.10 .....	28	991-701006
13	-	Pružná podložka 6,1 ČSN 02 1740.00 .....	33	991-740006
14	-	Šroub se šestihrannou hlavou M 6x12 ČSN 02 1103.10	12	971-106012
15	928.1.13.35-1	Pružina vstřikovacího čerpadla- .....	1	335-058120



Typ : 2-928-2		Skupina : Kryty a vedení chladícího vzduchu		Tabulka č. 18	
Pos.	Číslo součásti TATRA	Pojmenování	kusů	Obchodní číslo MOTOTECHNY	
16	-	Podložka k hornímu plechu 7 ČSN 02 1729 .....	3	991-729006	
17	2-928.9.13.27-1	Úplný zadní krycí plech	1	336-050570	
18	2-928.9.13.22-5	Úplný horní krycí plech pravý .....	1	336-050502	
19	2-928.9.13.21-5	Úplný horní krycí plech, levý .....	1	336-050503	
-	2-928.1.13.20-1	Matice horního plechu	2	336-059390	
-	-	Šroub s hlavou M 6x18 ČSN 02 1103.10 ..	2	971-106018	
-	-	Podložka pod krycí plech 7 ČSN 02 1729 .....	2	991-729006	
20	928.9.13.04-1	Úplný vydechový plech levý .....	1	335-050550	
21	-	Šroub se šestihrannou hlavou M 6x16 ČSN 02 1103.10 ..	19	971-106016	
22	2-928.9.13.17-3	Úplný přední plech, levý	1	336-050562	

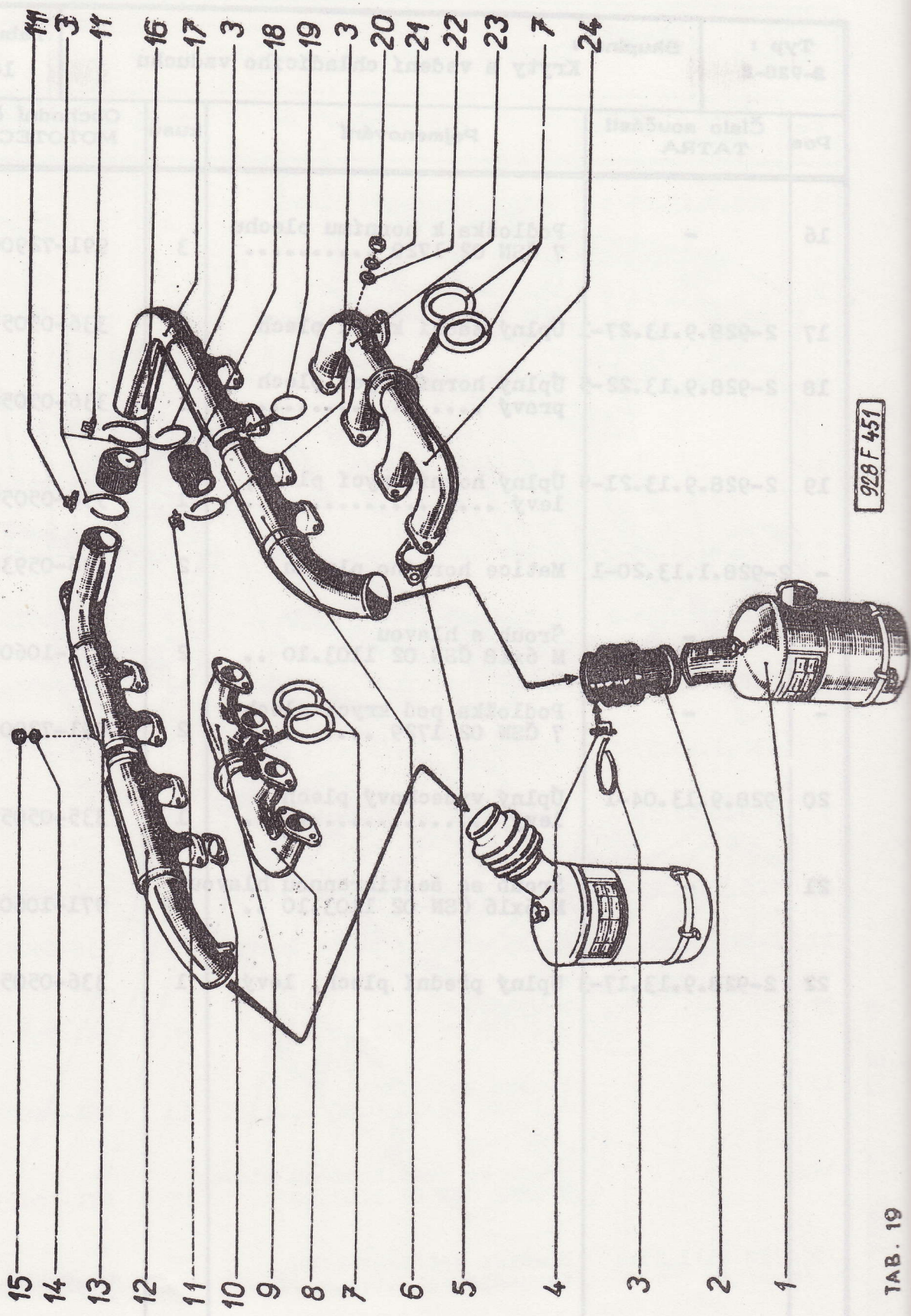

928 F 451

TAB. 19

Typ :		Skupina :		Tabulka č.
2-928-2		Ssací a výfukové potrubí, čistič vzduchu		19
Pos	Číslo součásti TATRA	Pojmenování	kusů	Obchodní číslo MOTOTECHNY
14	-	Pružná podložka 10,2 ČSN 02 1740.00.....	16	991-740010
15	-	Šestihranná matice M10 ČSN 02 1401.20 .....	16	991-401810
16	4-928.1.08.14-1	Manžeta .....	1	335-059970
17	2-928.9.08.41-2	Úplná ssací trubka zadní levá .....	1	336-050614
18	2-928.1.08.13-1	Pryžový měch .....	2	336-059822
19	2-928.1.08.45-1	Clonící kroužek .....	2	336-058530
20	-	Matice šestihranná (poměděná) M 10 ČSN 02 1401.20 .....	16	991-401010
21	-	Pružná podložka 10,2 ČSN 02 1740.00 .....	16	991-740010
22	70-021703-001	Podložka .....	8	991-703010
23	2-928.1.11.61-1	Zadní díl výfukového potrubí levý .....	1	336-050604
24	2-928.1.11.60-1	Přední díl výfukového potrubí levý .....	1	336-050602

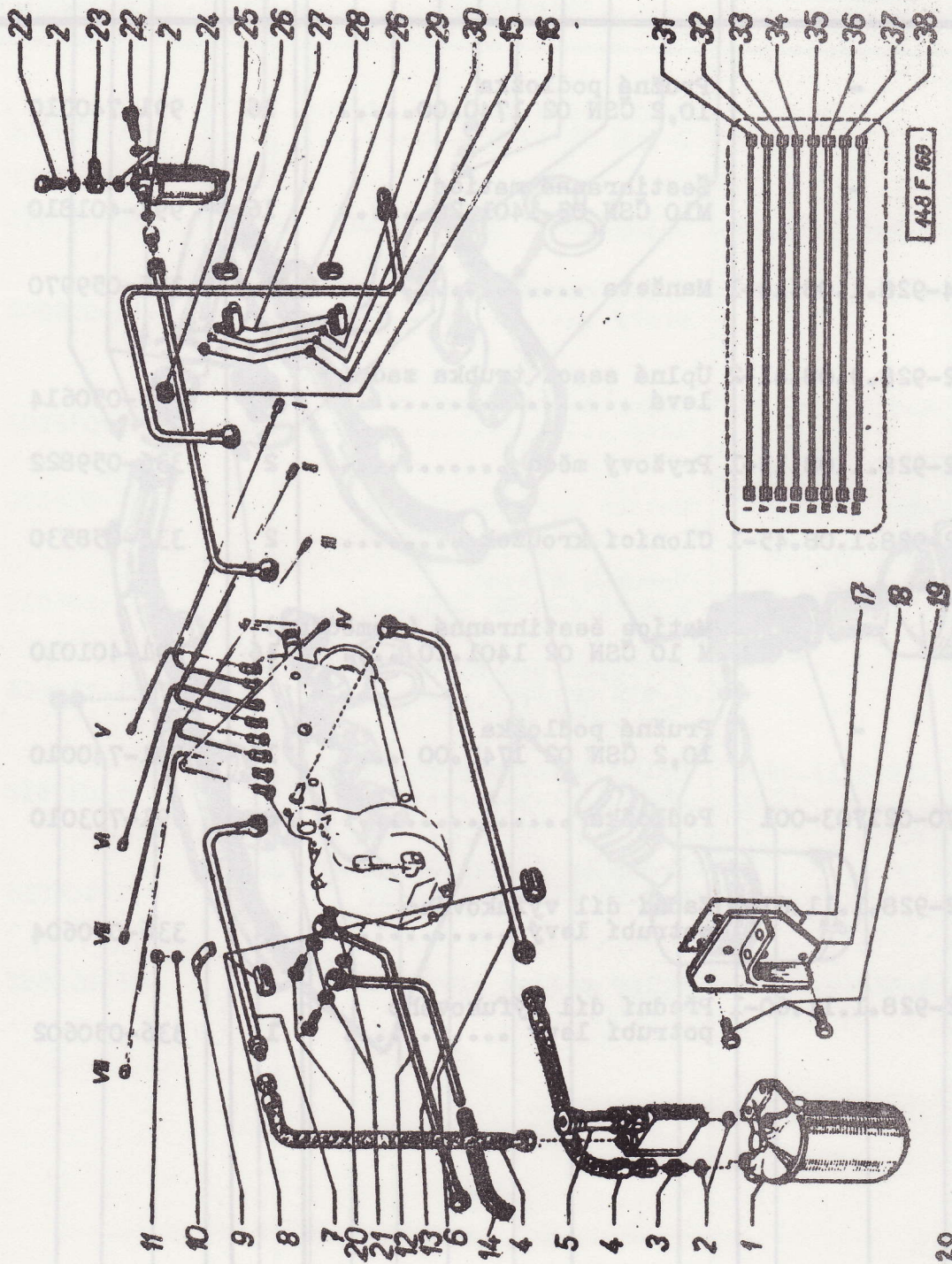

TAB. 20  
 Abb. 20  
 FIG. 20

Typ : 2-928-2		Skupina : Ssací a výfukové potrubí, čistič vzduchu		Tabulka č. 19
Pos.	Číslo součásti TATRA	Pojmenování	kusů	Obchodní číslo MOTOTECHNY
1	-	Čistič vzduchu (IFE 6,1) 807-T 8000 .....	2	336-946022
2	928.1.08.19-8	Pryžový měch .....	2	336-059821
3	-	Svěrací pásek 9x680 ČSN 02 2757 .....	10	930-480009
4	-	Kolíková spona 9 ČSN 02 2757 .....	4	930-490109
5	-	Těsnění výfukové trubky k hlavě válce 50 ČSN 71511 .....	8	353-095841
6	2-928.9.08.43-3	Úplné ssací potrubí přední levé .....	1	336-050612
7	-	Těsnící pístní kroužek 75x3 ČSN 02 7011.00S ..	4	800-075030
8	2-928.1.11.60-1	Přední díl výfukového potrubí, pravý .....	1	336-050602
9	2-928.1.11.62-1	Zadní díl výfukového potrubí, pravý .....	1	336-050603
10	928.1.08.30-4	Těsnění ssací trubky ..	8	335-095910
11	-	Spona s čepem 9 ČSN 02 2753 .....	6	930-490109
12	2-928.9.08.40-3	Úplné ssací potrubí pravé přední .....	1	336-050615
13	2-928.9.08.42-2	Úplné ssací potrubí pravé zadní .....	1	336-050613

Typ : 2-928-2		Skupina : Přívodní a tlakové potrubí, čistič paliva		Tabulka č. 20
Pos.	Číslo součásti TATRA	Pojmenování	kusů	Obchodní číslo MOTOTECHNY
1	03-9834.01	Čistič paliva FJ 4 .....	1	335-968020
2	-	Těsnicí kroužek 14x18 ČSN 02 9310.8 ...	6	933-881418
3	-	Hrdlo 8 ČSN 13 7854.02 .....	1	993-825208
4	-	Hadice 8x300 BGO .....	2	780-096970
5		Ruční čerpadlo CR1.....	1	336-965120
6	2-928.9.19.32-2	Úplná trubka .....	1	336-060115
7	2-928.9.19.31-3	Úplná trubka přívodu k ručnímu čerpadlu .....	1	336-060116
8	928.1.19.37-1	Vložka I .....	2	930-501014
9	2-928.1.19.47-1	Držák trubek .....	1	336-062310
10	-	Podložka 6,1 ČSN 02 1740.00 .....	1	991-740006
11	-	Matice M 6 ČSN 02 1401.20 .....	1	991-401006
12	928.9.19.53-2	Úplná trubka přepadu ... (platí do 450 motoru)	1	335-060152
12	2-928.9.19.39-1	Úplná trubka přívodu oleje (platí od 451 motoru)	1	
13	928.9.19.53-7	Úplná trubka odpadu .... (platí do 450 motoru)	1	336-060150

Typ : 2-928-2		Skupina : Přívodní a tlakové potrubí, čistič paliva		Tabulka č. 20	
Pos	Číslo součásti TATRA	Pojmenování	kusů	Obchodní číslo MOTOTECHNY	
13	2-928.9.19.44-1	Úplná trubka odpadu ..... (platí od 451 motoru)	1		
14	928.1.19.29-1	Hadice .....	1	930-540508	
15	-	Matice M 8 ČSN 02 1401.20 .....	2	991-403012	
16	2-928.9.19.30-2	Úplná trubka přívodu k dopravnímu čerpadlu ..	1		
17	2-928.1.19.43-3	Těsnění konsoly čističe paliva Goetzelin s = 0,2mm	1	336-093910	
18	2-928.9.19.12-5	Úplná konsola čističe paliva .....	1	336-032421	
19	-	Šroub M 6x8 ČSN 02 1103.10 ...	2	971-106008	
20	-	Dutý šroub 4 ČSN 13 7993.02 .....	2	993-823110	
21	-	Těsnění 10x14 ČSN 02 9310.3 ...	4	933-831014	
22	-	Dutý šroub 8 ČSN 13 7993.02 .....	2	993-823114	
23	103.19.61	Stavitelná přípojka ....	1	332-038720	
24		Čistič paliva FJ 2R ....	1	336-968000	
25	27.67.60	Průchodka .....	1	930-991500	
26	928.1.19.48-3	Vložka II. ....	2	934-308012	

Typ : 2-928-2		Skupina : Přívodní a tlakové potrubí, čistič paliva		Tabulka č. 20	
Pos.	Číslo součásti TATRA	Pojmenování	kusů	Obchodní číslo MOTOTECHNY	
27	2-928.9.19.33-1	Úplné zpětné vedení ...	1	335-060158	
28	928.1.19.14-4	Příchytka .....	2	336-066420	
29	-	Podložka 8,4 ČSN 02 1701.10 .....	2	991-701008	
30	-	Podložka 8,2 ČSN 02 1740.00 .....	2	991-740008	
31	928.9.19.21-4	Úplné vstřikovací vedení k 1. válci .....	1	336-060311	
32	928.9.19.25-4	Úplné vstřikovací vedení k 5. válci .....	1	336-060351	
33	928.9.19.22-4	Úplné vstřikovací vedení k 2. válci .....	1	336-060321	
34	928.9.19.26-4	Úplné vstřikovací vedení k 6. válci .....	1	336-060361	
35	928.9.19.23-4	Úplné vstřikovací vedení k 3. válci .....	1	336-060331	
36	928.9.19.27-4	Úplné vstřikovací vedení k 7. válci .....	1	336-060371	
37	928.9.19.24-4	Úplné vstřikovací vedení k 4. válci .....	1	336-060341	
38	928.9.19.28-4	Úplné vstřikovací vedení k 8. válci .....	1	336-060381	



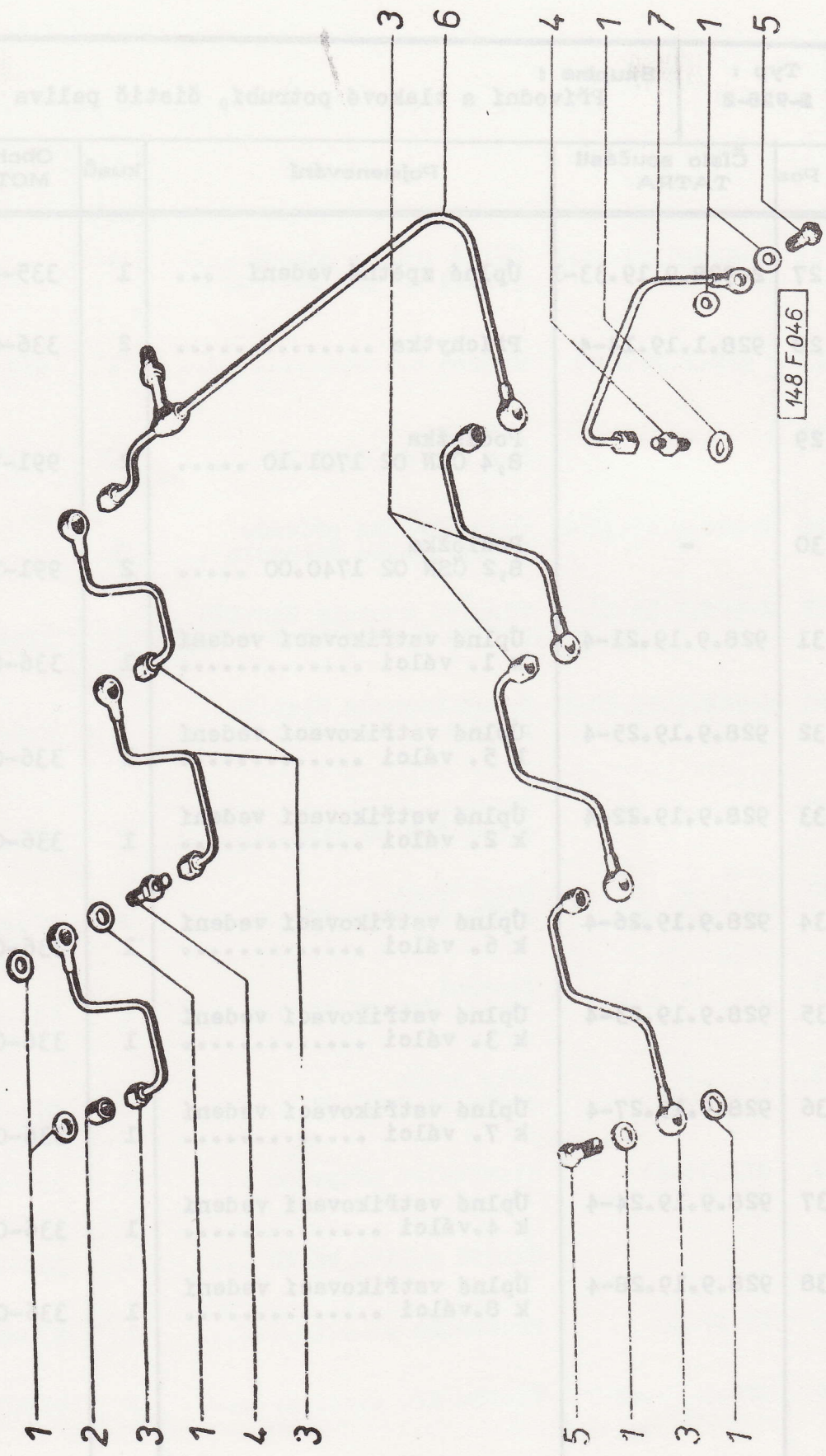

148 F 046

Typ : 2-928-2		Skupina : Odpadní potrubí od vstřikovačů		Tabulka č. 21
Pos.	Číslo součásti TATRA	Pojmenování	kusů	Obchodní číslo MOTOTECHNY
1	-	Těsnicí kroužek 8x12 ČSN 02 9310.2 .....	32	933-820812
2	928.1.19.48-2	Vložka .....	1	335-068010
3	928.9.19.03-2	Úplná trubka odpadu od vstřikovačů .....	8	335-060157
4	-	Šroub s hrdlem 3 ČSN 13 7994.12 .....	7	993-824003
5	-	Dutý šroub 3 ČSN 13 7993.02 .....	9	993-823108
6	2-928.9.19.07-1	Úplné odpadní potrubí zadní .....	1	335-060159
7	928.9.19.41-2	Potrubí odpadu paliva střední .....	6	335-060154

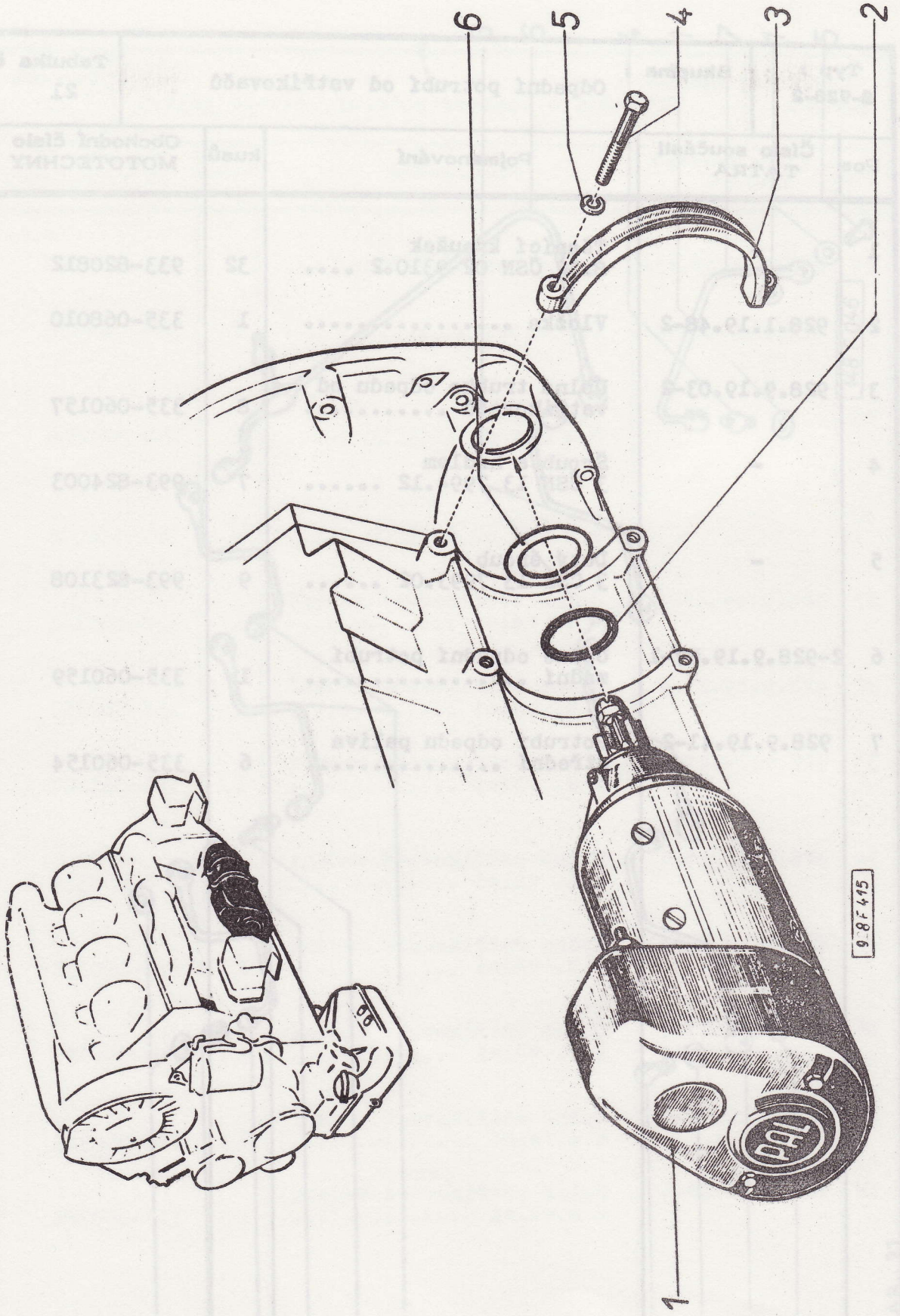

9 8 F 415

Typ : 2-928-2		Skupina : Spouštěč		Tabulka č. 22
Pos	Číslo součásti TATRA	Pojmenování	kusů	Obchodní číslo MOTOTECHNY
1	443.115.187-30	Spouštěč 24V/8k .....	1	336-905000
2	400.34.13	Těsnící kroužek .....	1	353-393800
3	103.9.01.74-1	Úplný třmen pro spouštěč	2	335-032560
4	-	Šroub se šestihrannou hlavou M 10x70 ČSN 02 1101.50	4	970-010070
5	-	Pružná podložka 10,2 ČSN 02 1740.00 ...	4	991-740010
6	103-21.08	Podložka .....	podle potř.	332-039730

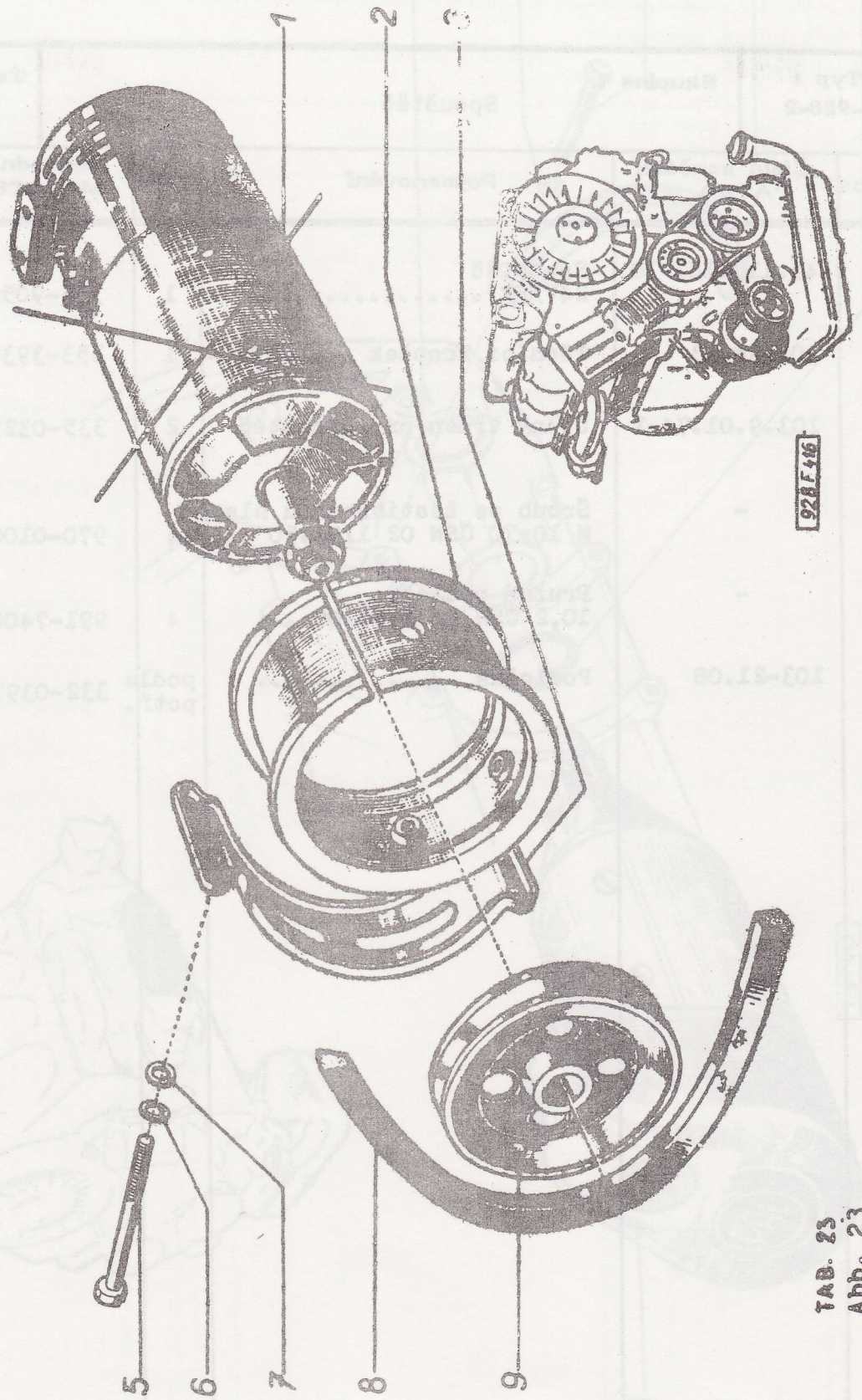

928 F 416

TAB. 23  
Abb. 23  
FIG. 23

Typ : 2-928-2		Skupina : A l t e r n á t o r		Tabulka č. 23
Pos	Číslo součásti TATRA	Pojmenování	kusů	Obchodní číslo MOTOTECHNY
1		Alternátor .....	1	443 113 516 321
2	928.1.15.06-1	Svěrací pouzdro	1	335-033160
3	928.1.15.07-2	Třmen dynama .....	1	335-033560
5	-	Šroub se šestihrannou hlavou M 8x90 ČSN 02 1101.50	4	970-008090
6	-	Pružná podložka 8,2 ČSN 02 1740.00 ....	4	991-740008
7	-	Podložka 8,4 ČSN 02 1701.10 ....	4	991-701008
8	-	Klínový řemen SPA 12,5x1025.....	1	942-085013
9	928.1.15.02-3	Řemenice alternátoru...	1	335-031051

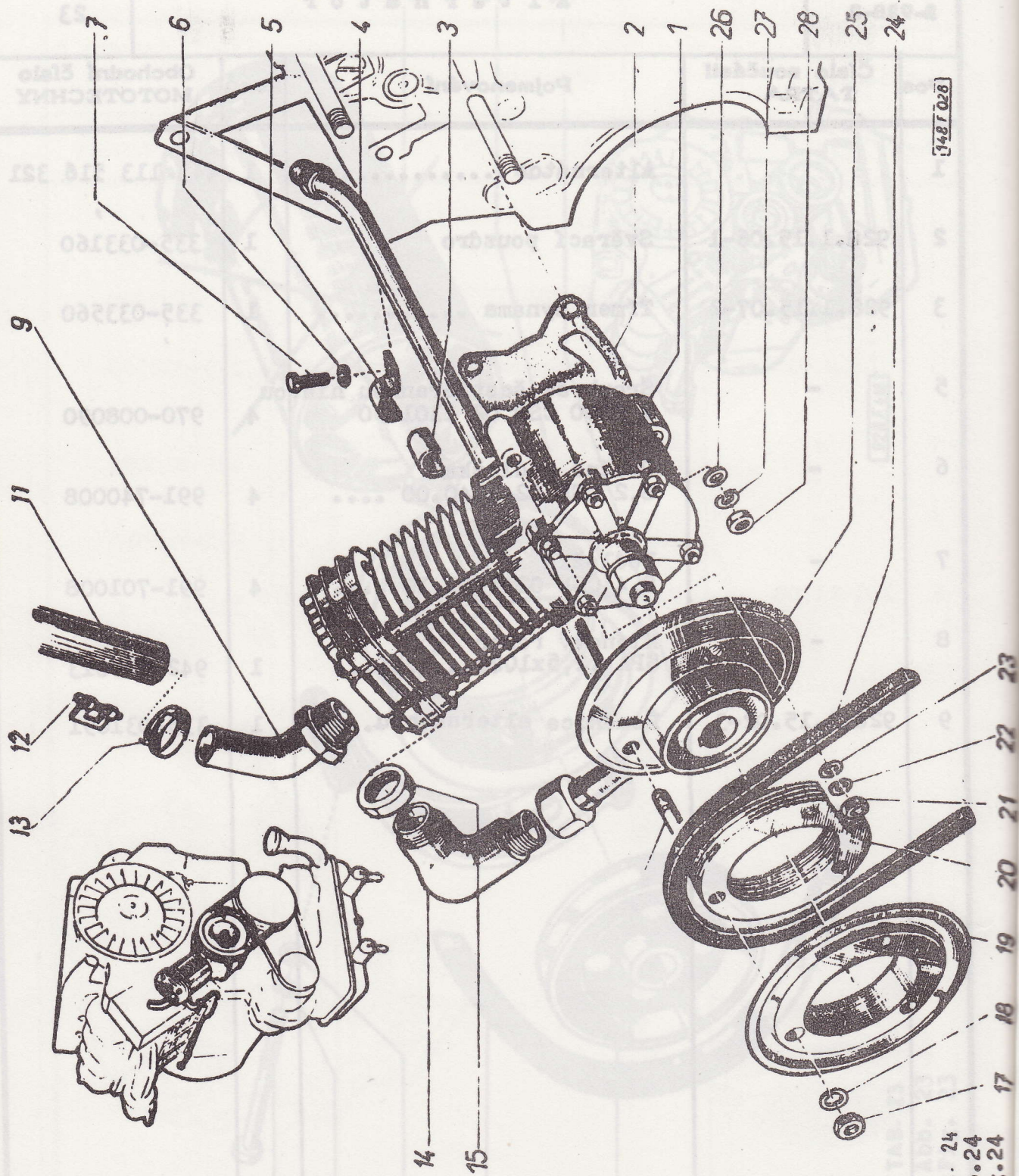

1481028

TAB. 24  
 Abb. 24  
 FIG. 24

Typ : 2-928-2		Skupina : Kompresor na tlakový vzduch		Tabulka č. 24
Pos	Číslo součásti TATRA	Pojmenování	kusů	Obchodní číslo MOTOTECHNY
1	113	Kompresor jednoválcový úplný .....	1	336-100000
2	2-928.1.17.20-1	Těsnění brzdového kompresoru (Goetzelin s = 1 mm)	1	336-190910
3	138.1.39.62-1	Pryžová podložka .....	1	335-593800
4	138.9.39.01-5	Vedení od kompresoru ..	1	336-560000
5	137.1.39.65-3	Pouto trubky .....	2	336-568610
6	-	Pružná podložka 6,1 ČSN 02 1710.00 ....	1	991-740006
7	-	Šroub se šestihrannou hlavou M 6x16 ČSN 02 1103.10	1	971-106016
9	930.9.17.14-1	Úplné koleno .....	1	340-100170
11	928.1.17.54-7	Pryžová hadice .....	1	930-551626
12	-	Spona 5 ČSN 02 2751.5 .....	2	930-490005
13	-	Pásek 5x235 ČSN 02 2757 .....	2	930-480005
14	6-813.1.39.02-1	Koleno .....	1	340-568751
15	6-813.1.39.08-1	Matice .....	1	340-569210
16	-	Závrtný šroub M 8x28 ČSN 02 1176.2 ..	3	978-208028
17	-	Matice M 8 ČSN 02 1401.20 ....	3	991-401008



Typ : 2-928-2		Skupina : Kompresor na tlakový vzduch		Tabulka č. 24	
Pos	Číslo součásti TATRA	Pojmenování	kusů	Obchodní číslo MOTOTECHNY	
18	-	Pružná podložka 8,2 ČSN 02 1740.00 .....	3	991-740008	
19	2-928.1.17.23-2	Řemenice II. část..... (stavěcí)	1	336-100601	
20	928.1.17.18-1	Podložka .....	7	335-019510	
21	-	Šestihranná matice M 8 ČSN 02 1401.20 .....	2	991-401008	
22	-	Pružná podložka 8,2 ČSN 02 1740.00 .....	2	991-740008	
23	-	Podložka 8,4 ČSN 02 1701.10 .....	2	991-701008	
24	-	Klínový řemen B 20x900 .....	1	942-090020	
25	2-928.1.17.22-1	Řemenice I.část (pevná).	1	336-100600	
26	-	Podložka 10,5 ČSN 02 1701.10 ....	2	991-701010	
27	-	Pružná podložka 10,2 ČSN 02 1740.00 ....	2	991-740010	
28	-	Matice M 10 ČSN 02 1401.20 ....	2	991-401010	
-	2-928.9.17.22-2	Úplná řemenice ....., (smontované součásti pos. 16 až 20 a 25)	1		